

# طہچہرز گائڈ

کلاس 5 کے لئے

## لمبی چھوٹی

## بات

کلاس 5 کے لئے



طیچرز گائیڈ

لمبی چھوٹی بات

## • عمومی ہدایات

- اس ٹیچرز گائیڈ میں دی گئیں ہدایات اور وقت صرف ایک مشورہ ہیں۔ اس میں ردوبدل کر سکتے ہیں۔
- ہر روز بورڈ پر دن اور تاریخ لکھ کر پڑھیں اور بچوں سے بھی پڑھوائیں۔
- جو کام مقررہ وقت پر ختم نہ ہو وہ اگلے دن بھی جاری رکھیں تاکہ سب بچوں کو شمولیت کا موقع مل سکے۔
- کہانی کے حوالے سے اگر کوئی چیز یا کردار بچوں کو دکھایا جا سکے تو بہت اچھا ہے۔
- ہر تحریری کام سے پہلے بچوں کے ساتھ زبانی بات چیت کریں اور کوشش کریں کہ ہر بچے کو بات کرنے کا موقع ملے۔
- جہاں بھی ضرورت محسوس ہو کلاس میں اور گھر کے کام میں دوہرائی کا کام ضرور کروائیں۔
- اردو الفاظ کے معنی انگریزی میں بھی سمجھاتی جائیں۔ جدید الفاظ سے آگہی اس طرح بہتر ہوتی ہے۔
- کوشش کریں کہ بچوں میں لکھنے کا شعور زیادہ بہتر طور پر پیدا ہو۔ اس کے لئے لکھائی پر زیادہ کام کروائیں۔
- لکھائی کا کام چیک کرنے کے لئے بچوں کی کوبیاں لے لیں اور چیک کر کے واپس کر دیں۔

## • کہانی پر بات چیت کرنے کا طریقہ

- گفتگو اور بات چیت میں بچوں کی شمولیت ضروری ہے۔ بجائے اس کے کہ کہانی کے حوالے سے ساری معلومات خود فراہم کریں سوالات کے ذریعے بچوں سے پوچھیں۔ گفتگو کا آغاز پہلے تصاویر اور پھر کہانی کے حوالے سے کریں۔ ہر بچے کو اپنے خیالات کے اظہار کا موقع دیں اور اس کی ہمت افزائی کریں۔

## • بورڈ سے لکھائی کروانے کا طریقہ

- بورڈ پر جو بھی لکھیں بڑا اور واضح لکھیں اور پڑھ کر بتائیں۔ جب بچے کو پی میں لکھیں تو ہر بچے کے پاس جائیں اور ضرورت کے مطابق اصلاح کروائیں۔ اصلاح کے لئے اپنا قلم استعمال نہ کریں بلکہ بچے کی پنسل استعمال کریں۔

## • Arts and Crafts کروانے کا طریقہ

- بچوں میں تخلیقی صلاحیت پیدا کرنے کے لئے مختلف چیزیں بنانے کا کام کروائیں۔ اس بات کا خیال رکھیں کہ ضرورت کے مطابق سامان پہلے سے موجود ہو۔ ہدایات بہت واضح طور پر دیں۔ مل جل کر کام کرنے اور ایک دوسرے کی مدد کرنے کی حوصلہ افزائی کریں۔ اس طرح کے کام گروپ بنا کر کروائیں۔ اگر کوئی بچہ ضروری اشیا نہ لائے تو حسب ضرورت اس کی مدد کریں۔ بچوں کی بنائی ہوئی چیزیں کلاس میں نمایاں جگہ پر رکھیں اور ان پر گفتگو کریں۔

## • ہوم ورک دینے کا طریقہ

- ہوم ورک ہمیشہ بورڈ پر لکھیں۔ بچے اپنی کوپی میں لکھیں۔ بچوں کو سمجھائیں کہ انہیں ہوم ورک میں کیا کرنا ہے۔

## • ہوم ورک چیک کرنے کا طریقہ

- ہوم ورک چیک کرنے کے لئے کوبیاں گھر لے جائیں۔ دوسرے دن بچوں کی کوبیاں واپس کریں اور ان کی غلطیوں کی نشاندہی کریں۔ دئے گئے زبانی کام کو کلاس کے شروع میں ہی سنیں۔ اگر کوئی سامان منگوا یا ہے تو شروع میں ہی جمع کر لیں اور اس سے متعلق کام ضرور کروائیں۔

# فہرست

4	لمبی چھوٹی بات	1
10	احمد صاحب	2
15	ڈھول	3
24	تاجر اور چڑیا	4
32	ڈولفن میمل ہے	5
40	دودھ کا گلاس	6
47	چھیمی اور میزو کے نام	7
54	بائیسکل	8
63	پرندوں کے پر	9
73	حلوائی	10
81	ملا دو پیازہ اور بیربل	11
87	ہمارا نظام شمسی	12
96	سنڈے ماموں	13
104	ایک بچی جو کچھ مختلف تھی	14
112	گیٹو گرے	15
120	کس کس کا گھر	16

# لمبی چھوٹی بات

## سیشن 1

- 10 منٹ بچوں کو کتاب دینے سے پہلے ان سے گفتگو کریں۔
  - بات کرنا کسے کہتے ہیں؟
  - بات کرنا کیوں ضروری ہے؟
  - بچوں کو بتائیں کہ بات چیت communication کا ایک اہم ذریعہ ہے۔ بات کرتے وقت لہجے اور الفاظ کا چناؤ احساسات ظاہر کرتا ہے۔ جیسے طنزیہ لہجہ، خوش اخلاق لہجہ، غصیلہ لہجہ، دھیمہ لہجہ وغیرہ۔
- 15 منٹ بچوں کو نظم لمبی چھوٹی بات پڑھ کر سنائیں۔ ساتھ ساتھ مشکل الفاظ کے معنی سمجھائیں۔
  - 8-10 بچوں سے نظم پڑھوائیں۔
- 15 منٹ بچوں سے کہیں کہ اپنی کو پی نکالیں اور نظم میں سے اپنی پسند کے 4 اشعار خوشخط لکھیں۔

## سیشن 2

- 10 منٹ - بچوں کو ہم آواز الفاظ (rhyming words) کے بارے میں بتائیں۔  
- ہم آواز الفاظ وہ الفاظ ہوتے ہیں جن کی آواز ایک ہو اور آخری حرف ایک جیسا ہو۔ نظم سے ہم آواز الفاظ بچوں کے ساتھ مل کر ڈھونڈیں۔ جیسے نصیحت / طبیعت سکھائے / پڑھائے۔
- 10 منٹ - بچے اپنی کوپی نکالیں۔  
- بچوں کے ساتھ مل کر 10 - 12 ایسے با معنی الفاظ بورڈ پر لکھیں جن کے ہم آواز الفاظ بن سکتے ہیں۔ جیسے: آتا (جاتا، کھاتا) پر (سر، ڈر)
- 20 منٹ - بچے کوپی نکالیں۔ بورڈ پر دئے گئے الفاظ کوپی میں اتاریں اور ہر لفظ کے دو دو ہم آواز الفاظ لکھیں۔

## سیشن 3

- 10 منٹ - 4 - 6 بچوں سے نظم پڑھوائیں۔
- 20 منٹ - محاوروں پر کام کروائیں۔ بچوں کو بتائیں کہ محاورے ایسے الفاظ یا جملے ہیں جو اپنے لغوی معنوں میں استعمال نہیں ہوتے جیسے 'گیند پکڑنا' اور 'بات پکڑنا'۔ گیند پکڑنا میں پکڑنا اپنے لغوی معنوں میں استعمال ہوا ہے جب کہ بات پکڑنا محاورتاً استعمال ہوا ہے۔

- بورڈ پر دو کولم بنائیں۔ ایک کولم میں ایسے محاورے لکھیں جن میں لفظ 'بات' استعمال ہوا ہو۔ دوسرے کولم میں ان کے معنی لکھیں۔ نیچے کوپی نکالیں اور کام کو پی میں اتاریں۔

معنی	محاورے
بات کا مشہور ہو جانا	بات پھیلنا
کہہ کر مکر جانا	بات سے پھرنا
برداشت کرنا	بات پی جانا
کامیاب ہونا	بات بننا
کام خراب ہونا	بات بگڑنا
بات کا جواب نہ دینا۔ سنی ان سنی کرنا	بات ٹالنا
بے وقعت ہونا (اہمیت کھونا)	بات دو کوڑی کی ہونا
اعتبار کھونا	بات ڈبونا
کہتے کہتے کچھ اور کہنے لگ جانا	بات بدلنا
تفقید کرنا / اعتراض کرنا	بات پکڑنا
ہنسی میں اڑانا	باتوں میں اڑانا
فریب میں آنا / بہکاوے میں آنا	باتوں میں آنا

دے گئے کسی بھی 5 محاوروں کو جملوں میں استعمال کریں۔

10 منٹ

## سیشن 4

- 20 منٹ بچوں سے کہیں اپنی کوپی نکالیں۔ بحث مباحثہ (debate) سے متعارف کرائیں۔ نیچے دئے گئے موضوع بورڈ پر لکھیں۔ موضوع کی رو سے بچوں کو سمجھائیں کہ بحث مباحثہ کیا ہوتا ہے۔

موضوع:

- ہوم ورک ملنا چاہئے یا نہیں۔
- اسکول میں کینٹین ہونی چاہئے یا نہیں۔
- اسکول میں یونیفارم ہونا چاہئے یا نہیں۔
- بچوں کو 6 گروپ میں تقسیم کریں۔ ہر 2 گروپ کو ایک موضوع دیں۔ ان 2 گروپ میں سے ایک گروپ ہاں پر لکھے اور دوسرا گروپ نہیں پر لکھے۔

- 20 منٹ بچے اپنے گروپ کے ساتھیوں کے ساتھ اپنے دئے گئے موضوع پر کام کریں۔ سیشن 5 میں بحث مباحثہ ہوگا۔

## سیشن 5

- 35 منٹ ہر گروپ باری باری اپنے موضوع پر بحث کرے۔ بچوں کی حوصلہ افزائی کریں۔

ہوم ورک

- 5 منٹ امی / ابو / دادا / دادی بھائی / بہن دوست ٹیچر

- اوپر دئے گئے لوگوں میں سے آپ کس سے سب سے زیادہ باتیں کرتے ہیں اور کس موضوع پر۔ 5 جملے لکھیں۔



## سیشن 6

متضاد الفاظ پر کام کروائیں۔ بورڈ پر نیچے دئے ہوئے الفاظ لکھیں۔ بچوں سے کہیں کہ اپنی کوپی میں یہ الفاظ لکھیں اور ان کے متضاد الفاظ نظم سے ڈھونڈ کر دوسرے کولم میں لکھیں۔ (نوٹ: ٹیچر کی آسانی کے لئے ضد کے کولم میں ان الفاظ کی ضد لکھی گئی ہے۔)

20 منٹ

الفاظ	ضد
لمبی	(چھوٹی)
زور سے	(دھیمے سے)
کڑوی	(میٹھی)
بنا	(بگڑنا)
سیدھی	(اٹی)

بچوں سے کہیں کہ الفاظ کو ان کے متضاد الفاظ کے ساتھ جملوں میں استعمال کریں۔ جیسے: میری قمیض لمبی ہے اور میری بہن کی قمیض چھوٹی ہے۔

20 منٹ

## سیشن 7

حروف ح، ہ اور ھ کی اشکال پر کام کروائیں۔

30 منٹ

- مثال دے کر بچوں کو بتائیں کہ ح کی ایک آدھی شکل ہے ھ جبکہ ہ کی تین آدھی اشکال ہیں ہ، ہ، ہ۔ ہ کی کوئی آدھی شکل نہیں ہوتی۔
- بچوں سے کہیں کہ نظم سے ح، ہ، ھ کے مختلف الفاظ ڈھونڈ کر کوپی میں لکھیں۔ جیسے چھوٹی، کہے، نصیحت وغیرہ۔

ہوم ورک

• 10 منٹ نیچے دئے گئے الفاظ سے املا کی تیاری کریں۔

دھیے جھگڑے سمجھے طبیعت کڑوی پتے سیاست نصیحت مزاح پڑھائی کہوں بگڑے

## سیشن 8

• 30 منٹ بچے اپنی کوپی نکالیں۔ دئے گئے الفاظ کا املا کروائیں۔

- املا کی اصلاح کروائیں۔

- بچوں سے کہیں کہ دو دو بچے آپس میں کوپی تبدیل کریں۔

- جن الفاظ سے املا لیا گیا تھا وہ الفاظ بورڈ پر لکھیں۔ بچوں سے کہیں کہ بورڈ پر لکھے گئے الفاظ دیکھ کر ایک

دوسرے کا املا چیک کریں اور پھر کوپی ایک دوسرے کو واپس کر دیں۔

- بچے اپنی کوپی میں غلطیوں کی اصلاح کریں۔

- بعد میں خود بھی بچوں کی کوپی چیک کریں۔ نمبر دیں اور ان کی حوصلہ افزائی کریں۔

• 10 منٹ کسی بھی 5 املا کے الفاظ کو جملوں میں استعمال کریں۔

# احمد صاحب

## سیشن 1

- 20 منٹ کہانی احمد صاحب پڑھ کر سنائیں۔ سیشن بات چیت سے شروع کریں۔ بچوں سے پوچھیں کہ ان کے گھر کے سربراہ (head of the family) کون ہیں؟ انہیں بتائیں کہ عام طور پر گھر کا سربراہ گھر کا سب سے بڑا فرد ہوتا ہے۔

- 4-6 بچوں سے کہانی پڑھوائیں۔

- مشکل الفاظ کا انگریزی میں ترجمہ بورڈ پر لکھیں۔ بچے کو پی میں اتاریں۔

English	اردو	English	اردو
announcement	اعلان	famous	مشہور
arrangement	بندوبست	jump over	پھلانگ
suspicion / inkling	گمان	dentures	بتیسی
greed	لاچ	bothered	نالائ
evening	شام ڈھلے	side	رخ

- 20 منٹ بچوں کی توجہ کہانی میں موجود الفاظ کی تکرار کی طرف دلائیں۔ انہیں بتائیں کہ جملے میں یا گفتگو کے دوران کسی چیز کی اہمیت ظاہر کرنے کے لئے یا جملے کی بناوٹ کے لئے کچھ الفاظ کو دو دفعہ کہا جائے تو اسے تکرار کہتے ہیں۔ جیسے کبھی کبھی، جب جب، ایک ایک، چلتے چلتے، وغیرہ وغیرہ۔

- بچوں کو کہانی میں سے کچھ تکرار والے الفاظ ڈھونڈ کر کو پی میں لکھوائیں اور جملے بنوائیں۔ بچوں کو کم سے کم 5 مزید الفاظ سوچ کر لکھنے کی ہدایت دیں۔

## سیشن 2

- 30 منٹ 6 - 4 بچوں سے کہانی پڑھوائیں۔ بورڈ پر سوال لکھیں۔ بچے سوال کو پی میں اتاریں اور کہانی میں سے جواب ڈھونڈ کر لکھیں۔

- (1) ڈھول کی آواز کے ساتھ بچیوں نے کیا اعلان سنا؟
- (2) منیرہ اور اسکی بہن کیا ڈھونڈنے چھت پر گئیں؟
- (3) الموڑہ کے لوگ کس سے پریشان رہتے تھے؟
- (4) دادا کھانے اور ناشتے پر کیوں نہیں آئے؟
- (5) احمد صاحب کا منیرہ اور اس کی بہن سے کیا رشتہ تھا؟

### ہوم ورک

- 10 منٹ سیشن 4 میں نیچے دئے گئے الفاظ اور صفحہ نمبر 6 پر دئے گئے پیراگراف کا املا لیا جائے گا۔

مطلب فوراً پہاڑیوں مشہور طبیعت نظر ہمالیہ پریشان گمان غائب

نوٹ: بچے اپنی کتاب میں صفحہ نمبر 6 پر دئے گئے پیراگراف کی نشاندہی کر لیں۔

### سیشن 3

- 15 منٹ بچوں سے گفتگو کریں کہ وہ اپنے دادا / دادی یا نانا / نانی کے ساتھ کیسے وقت گزارتے ہیں۔ بچے جو جواب دیں ان کو بورڈ پر لکھیں۔

- آپ کے ساتھ رہتے ہیں یا الگ؟
- لاڈ کیسے اٹھاتے ہیں؟
- کیا وہ آپ کو امی ابو کی ڈانٹ اور سختی سے بچاتے ہیں؟
- آپ ان کا خیال کیسے رکھتے ہیں؟

- 25 منٹ بچے بورڈ پر دئے گئے اشاروں کی مدد سے 'میرے دادا / دادی (یا نانا / نانی)' پر 100 الفاظ کا مضمون لکھیں۔

### سیشن 4

- 30 منٹ سیشن 2 میں دئے گئے الفاظ کا املا لیں اور پیراگراف لکھوائیں۔ بچوں کی کوپی لے لیں اور بعد میں خود چیک کریں اور نمبر دے کر بچوں کو واپس کر دیں۔

- 10 منٹ بچوں سے کہانی پر گفتگو کریں کہ ان کو کہانی پسند آئی یا نہیں۔ زیادہ سے زیادہ بچوں کو بولنے کا موقع دیں۔

### سیشن 5

- 10 منٹ بچوں کو مرکب الفاظ (compound words) کے بارے میں بتائیں۔

- مرکب لفظ دو یا معنی الفاظ کو ملانے سے بننے والے نئے لفظ کو کہتے ہیں۔ جیسے چڑیا گھر، ریل گاڑی، موٹر سائیکل۔

- 25 منٹ بچے اپنی کوپی نکالیں۔ بچوں سے مختلف مرکب الفاظ پوچھ کر بورڈ پر لکھیں۔ بچے یہ کام اپنی کوپی میں لکھیں۔

### ہوم ورک

- 5 منٹ 5 مرکب الفاظ کہانی میں سے ڈھونڈ کر لکھیں اور جملوں میں استعمال کریں۔

## سیشن 6

- 10 منٹ بچوں کو شخصیت نگاری (character sketch) کے بارے میں بتائیں کہ کسی کی شخصیت (personality) کے بارے میں تفصیل سے لکھنے کو شخصیت نگاری کہتے ہیں۔
- 30 منٹ بچے کوپی میں اپنی پسندیدہ شخصیت کے بارے میں کم سے کم 100 الفاظ کا مضمون لکھیں۔

## سیشن 7

- 10 منٹ 4-6 بچوں سے کہانی پڑھوائیں۔
- 25 منٹ بچوں کو اسم، فعل اور صفت مثال دے کر سمجھائیں۔ کہانی میں موجود اسم، فعل اور صفت کی نشاندہی کریں اور بورڈ پر لکھیں۔ بچے اپنی کوپی میں 3 کولم بنائیں اور بورڈ پر سے اسم، فعل اور صفت دیکھ کر الگ الگ کولم میں لکھیں۔  
اسم: وہ الفاظ جو کسی شخص، جانور، چیز یا جگہ کے نام کو بتائیں اسم کہلاتے ہیں۔  
فعل: فعل وہ الفاظ ہیں جس میں کسی کام کا کرنا پایا جائے۔  
صفت: وہ الفاظ جو کسی اسم کی وضاحت کریں صفت کہلاتے ہیں۔

### ہوم ورک

- 5 منٹ بچے اپنے دادا، دادی، نانا، نانی میں سے کسی ایک کے لئے 8 اشعار کی ایک نظم لکھیں۔ سیشن 8 میں نظم سنی جائے گی۔

## ٹیچر کے لئے نوٹ

سیشن 8 کے لئے بچوں کی تعداد کے مطابق A4 سائز کے سادہ کاغذ کا انتظام کر لیں۔

## سیشن 8

• 40 منٹ

بچے اپنی اپنی نظم دلچسپ انداز میں پڑھ کر سنائیں۔ بچوں کو سادہ کاغذ دیں۔ ہر بچہ اپنی نظم کو سادہ کاغذ پر خوشخط لکھے۔ بچوں کی نظمیں کلاس میں لگائیں۔

# ڈھول

## سیشن 1

- 15 منٹ بچوں سے پوچھیں کہ کیا انہوں نے کبھی ڈھول دیکھا ہے؟ اس کی شکل کیسی ہوتی ہے؟ یہ کس موقع پر بجایا جاتا ہے؟ بچوں کو بتائیں کہ:

- ساز بنانا اور بجانا قدیم زمانے سے انسانی تہذیب کا حصہ رہا ہے۔
- کئی ساز جانوروں کی کھال، ہڈیوں اور مخصوص قسم کے درختوں کی لکڑی سے بنائے جاتے ہیں۔ ڈھول کھال اور لکڑی سے بنایا جاتا ہے۔
- ہر ساز کی اپنی منفرد آواز ہوتی ہے۔ ڈھول کی آواز بہت دور تک سنائی دیتی ہے۔
- پرانے زمانے میں جب لاؤڈ اسپیکر نہیں تھے تو ڈھول بجا کر اعلانات کئے جاتے تھے۔

- 20 منٹ کہانی ڈھول پڑھ کر سنائیں۔ مشکل الفاظ کے معنی سمجھائیں۔ کہانی پر گفتگو کریں۔

### ہوم ورک

- 5 منٹ گھر سے کہانی پڑھ کر آئیں۔



## سیشن 2

- 10 منٹ 6-4 بچوں سے کہانی پڑھوائیں۔
- 25 منٹ نیچے دئے گئے سوال بورڈ پر لکھیں۔ بچوں سے زبانی جواب پوچھیں۔ بچے اپنی کوپی نکالیں اور سوال اپنی کوپی میں اتاریں۔ ان کے جواب کہانی میں سے ڈھونڈ کر لکھیں۔
- (1) ڈھول کن ممالک کا منفرد ساز ہے؟
- (2) پاکستان میں ڈھول کی قدیم شکل کہاں سے ملی ہے؟
- (3) ڈھول کیسے بنایا جاتا ہے؟
- (4) ڈھول بجانے والے کو کیا کہتے ہیں؟
- (5) چین میں بننے والے ساز کن چیزوں سے بنائے جاتے تھے؟

### ہوم ورک

- 5 منٹ اپنے پسندیدہ ساز کے بارے میں معلومات اور تصویریں سیشن 4 کے لئے لے کر آئیں۔

## سیشن 3

- 15 منٹ الفاظ ضد پر کام کروائیں۔ بورڈ پر 2 کولم بنائیں۔ ایک کولم میں الفاظ اور دوسرے کولم میں بچوں سے پوچھ کر ان کی ضد لکھیں۔ بچے اپنی کوپی نکالیں اور کام کوپی میں لکھیں۔

الفاظ	ضد	الفاظ	ضد
منفرد	یکساں	مکمل	ادھورا
عام	خاص	موٹے	پتلے
پرانا	نیا	خصوصاً	عموماً
قدیم	جدید	پھیلنا	سکڑنا
کھوکھلا	بھرا ہوا	دور	قریب

- 10 منٹ بچوں سے درج ذیل الفاظ کے جملے بنوائیں۔  
منفرد قدیم خصوصاً مختلف سکڑنا
  - 15 منٹ نیچے دئے گئے جملے بورڈ پر لکھیں۔ بچے کو پی نکالیں، جملے کو پی میں اتاریں اور کہانی سے دیکھ کر خالی جگہ پر کریں۔
- (1) ڈھول پاکستان، انڈیا اور بنگلہ دیش کا ایک \_\_\_\_\_ ساز ہے۔
  - (2) ڈھول بہت پرانا \_\_\_\_\_ ہے۔
  - (3) ڈھول بجانے والے کو \_\_\_\_\_ یا \_\_\_\_\_ کہتے ہیں۔
  - (4) ڈھولک اور ڈھولکی \_\_\_\_\_ کی مختلف شکلیں ہیں۔
  - (5) طبلے کی تال کے بغیر شادی بیاہ کے \_\_\_\_\_ میں مزا نہیں آتا۔
  - (6) طبلہ بھی \_\_\_\_\_ کا پرانا ساز ہے۔
  - (7) ہمارے یہاں کی موسیقی خصوصاً \_\_\_\_\_ طبلے کی تال کے بغیر نامکمل ہے۔
  - (8) \_\_\_\_\_ سے ملتے جلتے ساز \_\_\_\_\_ میں بنائے جاتے ہیں۔
  - (9) اس طرح کے ساز شاید سب سے پہلے \_\_\_\_\_ میں بنے۔
  - (10) چین سے یہ \_\_\_\_\_ مشرق وسطیٰ اور افریقہ تک پھیل گئے۔

### ٹیچر کے لئے نوٹ

سیشن 4 کے لئے بچوں کی تعداد کے مطابق A4 سائز کے رنگین پیپر، مارکر اور گوند کا انتظام کر لیں۔

## سیشن 4

- 40 منٹ بچوں میں A4 سائز کے رنگین پیپر، مارکر اور گوند تقسیم کریں۔ ان کو ہدایت دیں کہ پیپر پر اپنی لائی ہوئی تصویریں چپکائیں اور معلومات خوشخط لکھیں۔

## سیشن 5

- 10 منٹ بچوں کو زمانہ ماضی (past tense) اور زمانہ حال (present tense) مثالیں دے کر سمجھائیں۔
- 15 منٹ بورڈ پر نیچے دئے ہوئے جملے لکھیں۔ بچے انہیں کو پی میں لکھیں۔ بچوں سے کہیں کہ درج ذیل جملوں کو زمانہ ماضی سے زمانہ حال میں تبدیل کر کے دوبارہ لکھیں۔
  - (1) دروازے پر کون دستک دے رہا تھا؟
  - (2) کل امی نے بہت مزیدار کھانا پکایا تھا۔
  - (3) میرا کتا بہت شور مچا رہا تھا۔
  - (4) میری دوست مجھ سے ناراض تھی۔
  - (5) باغ میں بچے کھیل رہے تھے۔
- 15 منٹ درج ذیل جملوں کو زمانہ حال سے زمانہ ماضی میں تبدیل کر کے دوبارہ لکھیں۔
  - (1) آج سارہ اسکول گئی ہے۔
  - (2) میری الماری میں چوہا گھس گیا ہے۔
  - (3) میں کتاب پڑھ رہا ہوں۔
  - (4) اچھا کام کرنے پر ٹیچر نے شاباش دی ہے۔
  - (5) انور گانا گا رہا ہے۔

## سیشن 6

محاوروں پر کام کروائیں۔

20 منٹ

- بچے کو پنی نکالیں۔ بورڈ پر محاورے اور ان کے معنی لکھیں اور بچوں کو سمجھائیں۔ بچے اس کام کو کو پنی میں اتاریں اور کسی بھی 5 محاوروں سے جملے بنائیں۔ جہاں ضرورت ہو وہاں بچوں کی مدد کریں۔

معنی	محاورے
شرمندہ ہونا	آب آب ہونا
جان چھڑانا / کام سے بچنا	جی چرانا
بہت بھوک لگنا	پیٹ میں چوہے دوڑنا
اپنی تعریف خود کرنا	اپنے منہ میاں مٹھو بننا
رات بھر جاگنا	آنکھوں میں رات کاٹنا
معصوم بن جانا	بھیگی بلی بننا
بہت خوش ہونا	دل باغ باغ ہونا
نہایت خوش ہونا	پھولے نہ سمانا
لاچ کرنا / دل لپکانا	منہ میں پانی بھر آنا
غصہ کرنا	آنکھیں دکھانا

بورڈ پر نیچے دئے گئے جملے لکھیں۔ بچے کو پنی نکالیں اور دئے گئے جملوں کی خالی جگہ میں ذخیرہ الفاظ کی مدد سے متضاد الفاظ لکھیں۔

20 منٹ

- (1) ٹیچر نے سوال کیا اور طالب علم نے \_\_\_\_\_ تحریر کیا۔
- (2) سورج مشرق سے طلوع ہو کر \_\_\_\_\_ میں غروب ہوتا ہے۔
- (3) روم میں قدیم عمارتوں کے ساتھ ساتھ \_\_\_\_\_ عمارتیں بھی نظر آتی ہیں۔
- (4) مہمان کے آتے ہی \_\_\_\_\_ نے ان سے کھانے کا پوچھا۔
- (5) علی کو نظم سے زیادہ \_\_\_\_\_ کا شوق ہے۔
- (6) سیاحوں کے لئے جھیل سیف الملوک جانا پہلے دشوار تھا مگر اب بہت \_\_\_\_\_ ہو گیا ہے۔
- (7) شدید زلزلہ آنے سے بہت سے آباد شہر \_\_\_\_\_ ہو گئے۔

- (8) خوب بارش ہونے سے بخر زمین \_\_\_\_\_ ہوگئی۔
- (9) دن بھر کام کرنے کے بعد انور \_\_\_\_\_ کو تھک کر سو گیا۔
- (10) میرے گھر میں دو کمرے اوپر اور تین \_\_\_\_\_ ہیں۔

ذخیرہ الفاظ: جواب رات آسان زرخیز مغرب جدید میزبان ویران نثر نیچے

### ٹیچر کے لئے نوٹ

سیشن 7 کے لئے ورک شیٹ 1 کی بچوں کی تعداد کے مطابق فوٹو کوپی کروالیں۔

## سیشن 7

- 20 منٹ
  - 20 منٹ
- بچوں میں ورک شیٹ 1 تقسیم کریں اور انہیں سمجھائیں کہ معممہ کیسے حل کرنا ہے۔ بچے ورک شیٹ پر کام کریں۔
- بورڈ پر نیچے دئے گئے جملے لکھیں۔ بچے کوپی نکالیں۔ خط کشیدہ الفاظ کے مترادف ذخیرہ الفاظ سے ڈھونڈ کر جملے مکمل کریں۔

(1) ابو نے مجھے سالگرہ پر لال رنگ کے جوتے تحفے میں دئے۔

(2) میں نے اسکول سے آ کر ٹھنڈا پانی پیا۔

(3) دعوت میں میری امی نے مزیدار کھانے پکائے۔

(4) سمندری طوفان میں کشتی غلط سمت چلی گئی۔

(5) گاڑی کا یہ ماڈل سب سے جدید ہے۔

(6) مچ میں فتح پاکستان کی ہوئی۔

(7) ایک دوسرے کا احترام سب پر ضروری ہے۔

(8) باغ میں پھولوں کی خوشبو ہر طرف پھیلی ہوئی تھی۔

ذخیرہ الفاظ: سرخ بخ مہک والدہ لازم جیت نیا طرف

# ورک شیٹ 1

نام \_\_\_\_\_

کلاس \_\_\_\_\_

تاریخ \_\_\_\_\_

معے میں سازوں کے نام تلاش کریں۔

و	ا	ء	ل	ن	م	ا	غ	ه	ے
ل	س	ت	ا	ر	آ	گ	ا	ج	غ
م	چ	ق	م	ا	چ	ل	ع	ش	م
ی	ج	س	ک	ٹ	ل	گ	ا	و	ا
ک	ب	چ	ژ	گ	ه	ا	چ	ی	ع
ل	ا	ا	ی	ڈ	ف	ل	ی	غ	گ
و	ن	ا	ی	پ	ی	و	ب	ر	ل
ه	س	ت	گ	ء	پ	ے	ع	ط	ق
ڈ	ر	م	م	ه	س	ڈ	ء	ن	ی
س	ی	م	س	ژ	ه	ڈ	ه	و	ل

ڈھول

ڈفلی

ستار

پیانو

وانگن

بانسری

گٹار

ڈرم

طبہ

ڈھولکی

اپنی پسند کے کسی بھی ساز پر 5 جملے لکھیں۔

---



---



---



---



---



---

## ٹیچر کے لئے نوٹ

سیشن 8 میں ایکٹیوٹی کے لئے بچوں کی تعداد کے مطابق ڈرم بنانے کی اشیا کا انتظام کر لیں۔  
سیشن سے پہلے ہدایات کے مطابق خود ڈرم بنا کر دیکھ لیں کہ ڈرم کیسے بنے گا۔

## سیشن 8

بچوں میں ڈرم بنانے کی اشیا تقسیم کر دیں اور انہیں سمجھائیں کہ ڈرم کس طرح بنانا ہے۔ اس کام میں بچوں کی مدد کریں۔

• 40 منٹ

## ڈرم بنانے کا طریقہ

اشیا: کچی مٹی کا چھوٹا مٹکا، ایک چھوٹے ٹائر کا ٹیوب، 2 لکڑی کی ڈنڈیاں

### ہدایات

- (1) ٹیوب کے 3 برابر کے ٹکڑے کاٹ لیں۔
- (2) ان میں سے 1 ٹکڑے کے پھر 3 برابر کے ٹکڑے کاٹ لیں۔ (ہر ٹکڑا مٹکے کے منہ سے دو سے ڈھائی انچ بڑا ہونا چاہئے۔)
- (3) ان ٹکڑوں میں سے 1 ٹکڑے کو ایک طرف سے کاٹ کر کھول دیں۔
- (4) کھلے ٹکڑے کو گول کاٹ لیں۔
- (5) ایک دوسرے ٹکڑے سے باریک ربر بینڈ جیسا ٹکڑا کاٹ لیں۔
- (6) اس ربر بینڈ کی مدد سے گول ٹکڑے کو مٹکے کے منہ پر باندھ دیں۔
- (7) لکڑی کی ڈنڈیوں سے ڈرم بجائیں۔ (ان سے مٹکا بھی بجایا جا سکتا ہے۔)

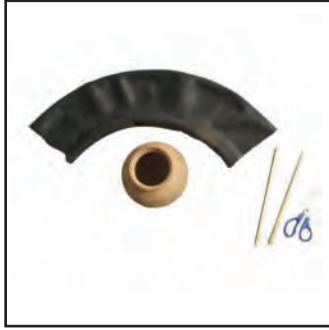

1



2



3



4



5



6



# تاجر اور چڑیا

## سیشن 1

- **10 منٹ** بورڈ پر کہانی کا عنوان لکھیں۔ بچوں سے پوچھیں کہانی کے عنوان سے وہ کیا سمجھے ہیں۔
- بچوں کو بتائیں کہ تجارت (trading) ایک پیشہ ہے اور تجارت کرنے والا تاجر (trader) کہلاتا ہے۔ تجارت میں چیزوں کی خرید اور فروخت کی جاتی ہے۔
- **20 منٹ** بچوں کو کتاب دیں اور کہانی تاجر اور چڑیا پڑھ کر سنائیں۔ ساتھ ساتھ مشکل الفاظ کے معنی سمجھائیں۔ کہانی پر بات چیت کریں۔ انہیں بتائیں کہ چڑیا ایک پرندہ ہے۔
- **10 منٹ** بچوں سے پرندوں کی آپس میں communication پر گفتگو کریں۔ بچوں کو بتائیں کہ:
  - پرندوں کی اپنی زبان ہوتی ہے جس سے وہ ایک دوسرے کی بات سمجھتے ہیں۔
  - پرندے ایک دوسرے سے مختلف آوازیں نکال کر بات کرتے ہیں۔
  - بچوں سے پوچھیں اگر ان کے پاس پالتو پرندے یا جانور ہیں تو کیا انہوں نے کبھی محسوس کیا ہے کہ ان کے پالتو جانور خوش یا اداس ہیں اور اس بات کا اندازہ وہ کیسے لگاتے ہیں۔ اس موقع پر زیادہ سے زیادہ بچوں کو بات چیت کا موقع دیں۔

## سیشن 2

- 10 منٹ 6 - 4 بچوں سے کہانی پڑھوائیں۔
- 25 منٹ کہانی سے متعلق سوال جواب کروائیں۔ نیچے دئے گئے سوالات بورڈ پر لکھیں۔ بچے کو پی میں اتاریں اور جواب لکھیں۔

- (1) تاجر اپنی چڑیا کا خیال کیوں رکھتا تھا؟
- (2) تاجر کی چڑیا نے اپنی ساتھی چڑیوں کو کیا پیغام بھجوایا تھا؟
- (3) چڑیا نے آزادی حاصل کرنے کے لئے جو کوشش کی کیا وہ اس میں کامیاب ہوئی یا نہیں؟
- (4) آپ کے خیال میں کیا پرندے دوسرے پرندوں کی بات سمجھتے ہیں؟

- 5 منٹ ہوم ورک گھر سے کہانی پڑھ کر آئیں۔

### سیشن 3

• 10 منٹ 6-4 بچوں سے کہانی پڑھوائیں۔

• 20 منٹ نیچے دئے گئے الفاظ اور ان کا ترجمہ بورڈ پر لکھیں۔ بچے یہ کام کوپی میں لکھیں اور کسی 5 الفاظ کے جملے بنائیں۔

English	الفاظ
trader	تاجر
melodious	سریلی
imprisonment	قید
state / situation	کیفیت
confused / confounded	ہکا بکا
grasp	گرفت
hesitation	ہچکچاہٹ
suddenly	یکایک
jungle / forest	جنگل
message	پیغام
excuse	بہانہ
wonder	حیرانی
scene	منظر
safe	محفوظ
terrace	چبوترہ

ہوم ورک

• 10 منٹ نیچے دئے گئے الفاظ سے املا کی تیاری کریں۔

محفوظ جنگلوں پیغام بھجوانا روانہ چینی منظر بے یقینی کیفیت ہچکچاہٹ ہکا بکا  
گرفت ڈھیلی بہانہ وطن

## سیشن 4

- 15 منٹ بچے اپنی کوپی نکالیں۔ دئے گئے الفاظ کا املا کروائیں۔ بچوں سے کوپی لے لیں اور بعد میں خود چیک کریں اور نمبر دے کر بچوں کو واپس کر دیں۔

- 25 منٹ بچوں سے کہیں کہ اپنے پسندیدہ پرندے کی تصویر بنائیں اور اس میں رنگ بھریں۔ اس پرندے کے بارے میں 8 - 10 جملے کوپی میں لکھیں۔ بچوں کی مدد کے لئے کچھ اشارے زبانی بتائیں۔ جیسے:

- پرندے کا نام کیا ہے؟
- وہ کس رنگ کا ہے؟
- اس کی کیا خاصیت ہے؟
- آپ کو کیوں پسند ہے؟

## سیشن 5

- 15 منٹ بچوں سے پیشوں کے بارے میں گفتگو کریں۔

- پیشہ (profession) کیا ہوتا ہے؟
- لوگ پیشے کا انتخاب کیسے کرتے ہیں؟
- تفصیل سے واضح الفاظ میں سمجھائیں کہ کوئی بھی شخص اپنا روزگار کمانے کے لئے جو بھی کام کرتا ہے وہ اس کا پیشہ بن جاتا ہے۔ لوگ اپنی مرضی، شوق اور قابلیت کے مطابق پیشے کا انتخاب کرتے ہیں۔
- بچوں سے پوچھیں کہ وہ بڑے ہو کر کون سا پیشہ اختیار کرنا چاہیں گے۔
- ہر بچے کو موقع دیں کہ وہ اپنی مرضی کا پیشہ بتائے۔

- 15 منٹ بچے اپنی کوپی نکالیں۔ بورڈ پر دو کولم بنائیں۔ ایک کولم میں پیشوں کے ناموں کی فہرست اردو میں لکھیں۔ بچوں کے ساتھ مل کر انگریزی ترجمہ دوسرے کولم میں لکھیں۔ بچے یہ کام کوپی میں کریں۔

English	اردو
teacher	استاد
writer	مصنف
farmer	کسان
actor	ادا کار
poet	شاعر
gardener	مالی
trader	تاجر
cook	باورچی
singer	گلوکار
artist	مصور
tailor	درزی
lawyer	وکیل

• 5 منٹ ہوم ورک دینے سے پہلے بچوں کو پسندیدہ پیشے کے بارے میں لکھنے کے لئے زبانی اشارے سمجھائیں۔

نکات:

- پسندیدہ پیشہ کون سا ہے؟
- یہ کیوں پسند ہے؟
- اس پیشے کی سب سے اچھی بات کیا ہے؟

ہوم ورک

• 5 منٹ اپنے پسندیدہ پیشے کے بارے میں 8 - 10 جملے لکھیں۔

## سیشن 6

- 15 منٹ بچے اپنی کوپی نکالیں۔ پرندوں کے ناموں پر کام کروائیں۔ نیچے دیا ہوا کام بورڈ پر لکھیں۔ بچوں سے کہیں کہ ان الفاظ کو درست ترتیب دے کر پرندوں کے صحیح نام لکھیں۔

_____	تبوکر	جیسے:
_____	نیما	
_____	واک	
_____	لونک	
_____	زاب	
_____	لپچ	
_____	روم	
_____	اچیر	
_____	خبط	
_____	غمری	

- 25 منٹ پرندوں کی آواز پر کام کروائیں۔ بورڈ پر 2 کولم بنائیں۔ ایک کولم میں پرندوں کے نام لکھیں۔ دوسرے کولم میں بچوں سے پوچھ کر ان کی آواز لکھیں۔ بچے یہ کام کوپی میں کریں۔

آواز	پرندہ	آواز	پرندہ
ہونک ہونک	ہنس	چوں چوں	چڑیا
کائیں کائیں	کوا	ککڑوں کوں	مرغا
قین قین	بلخ	غشڑغوں	کبوتر
کو کو	کونل	ٹیں ٹیں	طوطا

## سیشن 7

بورڈ پر نیچے دئے ہوئے محاورے / ضرب الامثال اور ان کے معنی لکھیں اور سمجھائیں۔ نیچے یہ کام کو پی میں کریں اور ان میں سے 5 کے جملے بنائیں۔ اس کام کے لئے بک گروپ کی کتاب 'محاورے اور ضرب الامثال' استعمال ہو سکتی ہے۔

30 منٹ

معنی	محاورہ / ضرب المثل
اپنی تعریف خود کرنا	اپنے منہ میاں مٹھو بننا
بہت گہری اور بے فکری کی نیند سونا	گھوڑے بیچ کر سونا
خود کو معصوم ظاہر کرنا	بھیگی بلی بننا
منہ پر دوستی دل میں دشمنی	آستین کا سانپ
شدید بھوک لگنا	پیٹ میں چوہے دوڑنا
اپنے مطلب کی بات سوچنا	بلی کے خواب میں چھپھڑے
موقع کی مناسبت سے بدل جانا	گرگٹ کی طرح رنگ بدلنا

بچوں کو بتائیں کہ سیشن 8 میں ہم پرندوں کے گھونسلے بنائیں گے۔ بچوں کو 5-6 گروپ میں تقسیم کریں۔ ہر گروپ چڑیوں کے گھونسلے بنانے کا سامان لے کر آئے۔ نیچے اپنی کو پی میں درج ذیل سامان لکھیں اور اپنے گروپ کے ساتھیوں میں بانٹ لیں کہ کون کیا لائے گا۔

10 منٹ

- دودھ کا بڑا کارٹن (اندر سے دھلا ہوا)

- سوکھے اور تازہ پتے

- تینکے

- روئی

- چڑیوں کے پر

ٹیچر کے لئے نوٹ  
سیشن 8 کے لئے تینچی، گوند اور ڈوری کا انتظام کر لیں۔

## سیشن 8

بچوں کو ان کے گروپ میں بٹھائیں اور انہیں سمجھائیں کہ گھونسلا کیسے بنانا ہے۔

40 منٹ

گھونسلا بنانے کا طریقہ:

- کارٹن کو اس طرح کاٹیں کہ وہ لمبی طرف سے کھل جائے۔
- کارٹن پر سوکھے پتے اور تنکے چپکا دیں۔
- کارٹن کے اندر تازہ پتوں اور پروں کو اچھی طرح سے پھیلا دیں۔
- روئی کو انڈے کی شکل میں گھونسلے کے اندر رکھ دیں۔
- آخر میں گھونسلے کے اوپر ڈوری باندھ کر کسی جگہ پر لٹکا دیں۔



# ڈولفن میمل ہے

## ٹیچر کے لئے نوٹ

سیشن 1 کے لئے مختلف جانوروں کی تصویریں ان کے نام کے ساتھ لائیں یا کوئی کتاب لائیں جس میں جانوروں کی تصویریں اور ان کے نام ہوں۔

## سیشن 1

15 منٹ

- بچوں کو جانوروں کی تصویریں دکھائیں اور ان کے بارے میں بات چیت کریں۔
- آپ کو کون سا جانور سب سے زیادہ پسند ہے اور کیوں؟ ہر بچے کا جواب سنیں۔
- ہر جانور کی کوئی ایک خاصیت / خوبی پوچھیں۔ بچوں کے جواب سن کر ان کی حوصلہ افزائی کریں۔
- بچوں کو بتائیں کہ سائنس دانوں نے جانوروں کو مختلف گروپ میں تقسیم کیا ہے۔

25 منٹ

- کہانی ڈولفن میمل ہے پڑھ کر سنائیں۔ مشکل الفاظ کے معنی سمجھائیں۔
- کسی ایک بچے کو بلا کر اس کی ریڑھ کی ہڈی کی طرف اشارہ کرتے ہوئے بتائیں کہ ریڑھ کی ہڈی ہمارے جسم میں کہاں ہے اور اس کا کیا کام ہے۔ یہ ہمارے جسم کا بہت اہم حصہ ہے۔ ہمارے دماغ سے بھیجے ہوئے سگنل ریڑھ کی ہڈی سے گزر کر جسم کے باقی حصوں تک پہنچتے ہیں اور ان کو کام کرنے کی ہدایت دیتے ہیں۔ ریڑھ کی ہڈی ہمیں سہارا دیتی ہے اور چلنے پھرنے میں مدد دیتی ہے۔ اگر کسی وجہ سے ہماری اس ہڈی کو نقصان پہنچے یا کوئی تکلیف پیدا ہو جائے تو جسم کے کام متاثر ہوتے ہیں۔
- اگر وقت بچ جائے تو 3-4 بچوں سے کہانی پڑھوائیں۔

## سیشن 2

• 15 منٹ 8-6 بچوں سے کہانی پڑھوائیں۔

• 15 منٹ بورڈ پر دو کولم بنائیں۔ مندرجہ ذیل الفاظ اور ان کا انگریزی ترجمہ بورڈ پر لکھیں۔ بچے یہ کام اپنی کوپی میں اتاریں۔

English	اردو	English	اردو
different	مختلف	spine	ریڑھ کی ہڈی
scientist	سائنس دان	smooth	چکنی
divide	تقسیم	beak	چونچ
cover	خول	gills	گل پھڑے
parts	حصے	dry	خشک
skin	کھال	wet	گیلی

• 10 منٹ نیچے دئے گئے الفاظ بورڈ پر لکھیں۔ بچے ان الفاظ کے جملے بنائیں۔  
مختلف تقسیم خشک گیلی حصے

### سیشن 3

- 35 منٹ
- بچوں سے کہیں کہ کہانی کو غور سے پڑھیں اور دئے گئے سوالات اور ان کے جواب کو پی میں لکھیں۔
  - (1) جانوروں کے کتنے گروپ بتائے گئے ہیں؟ ان کے نام لکھیں۔
  - (2) میمل اور پرندے میں کیا فرق ہے؟
  - (3) ایفین کی کیا پہچان ہے؟ کسی ایک ایفین کی مثال دیں۔
  - (4) ریپٹائل کی کھال کیسی ہوتی ہے؟
  - (5) کون سے قسم کے جانور انڈے دیتے ہیں؟ تین انڈے دینے والے اور تین بچے دینے والے جانوروں کے نام لکھیں۔

### ہوم ورک

- 5 منٹ
- کہانی سے ایک صفحہ خوشخط لکھیں۔ دئے گئے الفاظ سے املا کی تیاری کریں۔

ایفین گل پھڑے ریڑھ کی ہڈی بیر بہوٹی میمل پرندہ چونچ کھردری  
ریپٹائل چکنی خشکی مچھلی

### سیشن 4

- 15 منٹ
- بچے اپنی کوپی نکالیں۔ دئے گئے الفاظ کا املا کروائیں۔
  - املا کی اصلاح کروائیں۔
  - بچوں سے کہیں کہ دو دو بچے آپس میں کوپی تبدیل کریں۔
  - جن الفاظ سے املا لیا گیا تھا وہ الفاظ بورڈ پر لکھیں۔ بچوں سے کہیں کہ بورڈ پر لکھے گئے الفاظ دیکھ کر ایک دوسرے کا املا چیک کریں اور پھر کوپی ایک دوسرے کو واپس کر دیں۔
  - بچے اپنی کوپی میں غلطیوں کی اصلاح کریں۔
  - بعد میں خود بھی بچوں کی کوپی چیک کریں۔ نمبر دیں اور ان کی حوصلہ افزائی کریں۔

25 منٹ

• بچوں سے میرا پسندیدہ جانور پر 100 الفاظ کا مضمون لکھوائیں۔ بچے اس جانور کی تصویر بنا کر رنگ بھریں۔

- میرا پسندیدہ جانور لکھنے کے لئے کچھ اشارے سمجھائیں۔ جیسے:

- جانور کا نام کیا ہے؟

- اس کی جسامت کیسی ہے؟ ( رنگ کیسا ہے، ٹانگیں کتنی ہیں، قد، بال ہیں یا نہیں، کھال چکنی ہے یا کھردری، دانت کیسے ہیں وغیرہ وغیرہ)

- اس کا جانوروں کے کس گروپ سے تعلق ہے؟

- وہ بچے دیتا ہے یا انڈے؟

- اس جانور کی کوئی خاص بات جو دوسرے جانوروں سے الگ ہے۔

- آپ کو کیوں پسند ہے۔

## سیشن 5

10 منٹ

• صفت پر کام کروائیں۔ بچوں کو سمجھائیں کہ وہ الفاظ جو کسی اسم کی وضاحت کریں صفت ہیں۔ جیسے سمجھدار لڑکا، خوبصورت لڑکی، طاقتور جانور، تیز رفتار چیتا، محنتی شاگرد، دلچسپ کہانی، نیلی گاڑی وغیرہ۔

15 منٹ

• نیچے دئے گئے جملے بورڈ پر لکھیں۔ بچے اپنی کوپی میں جملہ لکھ کر اس کا اردو میں ترجمہ کریں۔

1. Our teacher told us an interesting story.
2. He is a brave man.
3. My father gave me a beautiful watch.
4. The dog found a large bone.
5. I bought five new dresses.

10 منٹ

• ہر بچے سے ان کی اپنی دو دو صفات پوچھیں اور ہر بچے کی حوصلہ افزائی کریں۔

ہوم ورک

• اپنی کوئی بھی 5 صفات جملوں میں لکھ کر لائیں۔

5 منٹ

## ٹیچر کے لئے نوٹ

سیشن 6 کے لئے بچوں کی تعداد کے مطابق ورک شیٹ 2 کی فوٹو کوپی کروالیں۔

## سیشن 6

بچوں کو کا، کی، کے اور کو کا استعمال بتائیں۔

20 منٹ

- بورڈ پر نیچے دئے گئے جملے لکھیں۔ بچے یہ جملے اپنی کوپی میں لکھیں اور کا، کی، کے کو سے مناسب لفظ چن کر خالی جگہ پر کریں۔

- (1) طوطا ہرے رنگ \_\_\_\_\_ ہوتا ہے۔
- (2) مور \_\_\_\_\_ پر بہت رنگ برنگے ہوتے ہیں۔
- (3) مکڑی \_\_\_\_\_ آٹھ پاؤں ہوتے ہیں۔
- (4) ڈولفن پانی \_\_\_\_\_ اندر رہتی ہے۔
- (5) مکڑی کیڑوں \_\_\_\_\_ جال میں پھنسا کر ان \_\_\_\_\_ شکار کرتی ہے۔
- (6) کوے \_\_\_\_\_ فاختہ کے انڈے پسند ہیں۔
- (7) کونسل \_\_\_\_\_ آواز بہت سریلی ہوتی ہے۔
- (8) بندر \_\_\_\_\_ دم لمبی ہوتی ہے۔

بچوں میں ورک شیٹ 2 تقسیم کریں اور انہیں سمجھائیں کہ کیا کرنا ہے۔ بچے ورک شیٹ پر کام کریں۔

20 منٹ



## سیشن 7

- 10 منٹ فعل (verb) پر کام کروائیں۔ بچوں کو سمجھائیں کہ فعل وہ الفاظ ہیں جس میں کسی کام کا کرنا پایا جائے۔ جیسے:  
کھانا، پینا، آنا، جانا، ہنسنا، رونا، بولنا، لکھنا وغیرہ  
- بچوں کو فعل کے صیغے بتائیں جیسے کھانا سے کھایا، کھاتے، کھاؤ۔
- 15 منٹ نیچے دئے گئے فعل الفاظ بورڈ پر لکھیں۔ بچے اپنی کوپی میں لکھیں اور جملے بنائیں۔  
اٹھتے گایا جانا لکھتا پڑھتا پکاتی اڑتے بھاگتی
- 10 منٹ بچوں کو 5 گروپ میں تقسیم کریں۔ ہر گروپ کو میمل، پرندے، مچھلی، ریپٹائل اور ایفیفین میں سے کسی ایک پر کام کرنے کے لئے کہیں۔ سیشن 8 میں اس کام پر ایکٹیوٹی ہوگی۔
- 5 منٹ ہوم ورک  
سیشن 8 کی ایکٹیوٹی کے لئے اپنے گروپ کے مطابق جانوروں کی تصویریں لے کر آئیں۔

## ٹیچر کے لئے نوٹ

سیشن 8 میں ایکٹیوٹی کے لئے حسب ضرورت چارٹ پیپر، رنگین مارکر اور گوند کا انتظام کر لیں۔

## سیشن 8

• 40 منٹ

بچے اپنے اپنے گروپ کے مطابق بیٹھیں اور کام کریں۔ بچوں کو سمجھائیں کہ انہیں کیا کرنا ہے۔

- (1) چارٹ پیپر پر جانوروں کے گروپ کا نام لکھیں۔
- (2) اس کے نیچے جانور کی تصویروں کو گوند سے چپکائیں۔
- (3) ہر جانور کی تصویر کے نیچے جانور کا نام لکھیں۔
- (4) نام لکھنے کے بعد کہانی سے دیکھ کر 2-4 جملے خوشخط لکھیں۔
- (5) ہر گروپ کے چارٹ پیپر کلاس میں لگائیں۔



# دودھ کا گلاس

## سیشن 1

- 10 منٹ  
نظم پڑھنے سے پہلے بچوں سے پوچھیں کہ دودھ کس کس کو پسند ہے۔ ایک ایک کر کے دودھ سے بنی چیزوں کے نام پوچھیں۔ پھر دودھ کے بارے میں معلومات دیں۔
- جو دودھ ہم پیتے ہیں وہ گائے یا بھینس سے حاصل کیا جاتا ہے۔ مگر کچھ جگہوں پر اونٹنی اور بکری کا دودھ بھی پیا جاتا ہے۔
- دودھ بچوں کی نشوونما کے لیے بہت ضروری ہے۔ اس میں پروٹین، کاربوہائیڈریٹ، کیلشیم، فاسفورس اور وٹامن شامل ہے۔
- دودھ سے ہڈیاں اور دانت مضبوط ہوتے ہیں۔
- ڈبوں اور بوتل میں پیک دودھ کو pasteurize کیا جاتا ہے تاکہ دودھ کافی عرصے تک خراب نہ ہو۔ اس عمل میں دودھ کو ایک خاص درجہ حرارت پر گرم کر کے اس میں موجود bacteria کو ختم کیا جاتا ہے۔
- کچھ لوگ گائے یا بھینس کے دودھ میں موجود لیکٹوز (lactose) ہضم نہیں کر سکتے جس کی وجہ سے اگر وہ یہ دودھ پیتے ہیں تو ان کا پیٹ خراب ہو جاتا ہے۔ اس کے بدلے وہ بادام، ناریل اور سویا بین سے بنا ہوا دودھ پی سکتے ہیں۔
- 15 منٹ  
بچوں کو نظم دودھ کا گلاس پڑھ کر سنائیں۔
- 6-8 بچوں سے نظم پڑھوائیں اور ساتھ ساتھ مشکل الفاظ کے معنی سمجھائیں۔
- 15 منٹ  
بورڈ پر دو کولم بنائیں۔ دودھ سے بننے والی چیزوں کے نام انگریزی میں بورڈ پر ایک کولم میں لکھیں اور بچوں کی مدد سے ان چیزوں کے نام کا اردو میں ترجمہ دوسرے کولم میں لکھیں۔
- بچے کو پی نکالیں۔ بورڈ پر لکھے گئے کام کو اپنی کوپی میں اتاریں۔

دودھ سے بننے والی چیزیں	dairy products
دودھ	milk
بالائی نکلا ہوا دودھ	skimmed milk
چھاچھ	buttermilk
بالائی	cream
دہی	yoghurt
پنیر	cheese
آئس کریم	ice cream
مکھن	butter
گھی	clarified butter

## سپیشن 2

- 10 منٹ دودھ پینے کے فوائد پر مضمون لکھوائیں۔ مضمون لکھنے سے پہلے بچوں کے ساتھ مل کر بورڈ پر web بنائیں۔

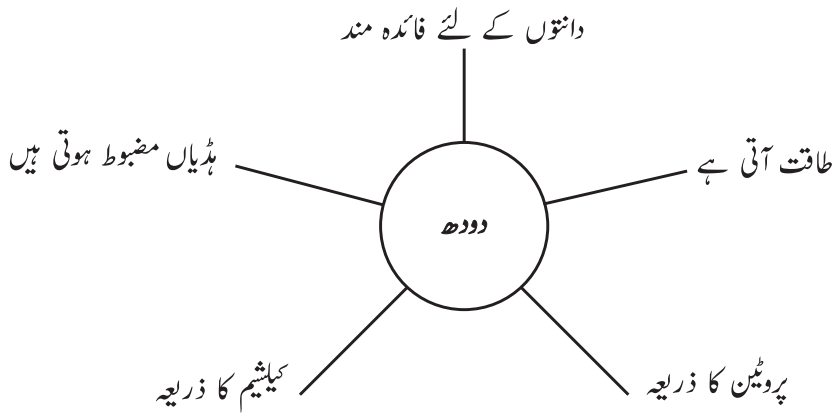

- 25 منٹ بچے کو پی نکالیں اور 100 الفاظ پر مشتمل مضمون لکھیں۔

### ہوم ورک

- 5 منٹ دودھ سے بننے والے 5 میٹھوں کے نام لکھیں۔ اپنا پسندیدہ میٹھا بنانے کی ترکیب لکھ کر لائیں۔

### سیشن 3

- 10 منٹ 4-6 بچوں سے نظم پڑھوائیں۔
- 30 منٹ بچوں سے کہیں کہ نظم میں سے کسی ایک بند (stanza) کو تصویر کی شکل دیں اور وہ بند خوشخط لکھیں۔

### سیشن 4

- 10 منٹ 4-6 بچوں سے نظم پڑھوائیں۔
- 10 منٹ نظم سے متعلق زبانی سوال جواب کریں۔ اس موقع پر کلاس میں نظم و ضبط کا خیال رکھیں۔
- 20 منٹ بورڈ پر سوال لکھیں۔ بچے اپنی کوپی نکالیں اور اس میں سوال اتار کر جواب لکھیں۔
  - (1) دودھ کا گلاس جب سامنے آتا ہے تو آصف کیا سوچتا ہے؟
  - (2) آصف جب خیالوں کی دنیا سے واپس آتا ہے تو کیا کرتا ہے؟
  - (3) دودھ کا گلاس دیکھ کر اپنا رد عمل لکھیں۔
  - (4) دودھ پینے کے تین فائدے لکھیں۔

## سیشن 5

بورڈ پر 2 کولم بنائیں۔ ایک کولم میں دئے گئے الفاظ لکھیں۔ بچے نظم سے متضاد الفاظ تلاش کر کے دوسرے کولم میں لکھیں۔ اس کام میں بچوں کی مدد کریں۔ (ٹیچر کی سہولت کے لئے متضاد الفاظ بریکٹ میں دئے گئے ہیں۔)

• 25 منٹ

الفاظ	ضد	الفاظ	ضد
آئے	(جائے)	خاموشی	(شور)
ڈھونڈنا	(چھپنا)	دشمنی	(دوستی)
بڑا	(چھوٹا)	اندر	(باہر)
مشکل	(آسان)	لمبا	(چھوٹا)

دئے گئے کسی بھی 5 الفاظ کو ان کی ضد کے ساتھ جملوں میں استعمال کریں۔  
جیسے: میں آدھے گھنٹے سے باہر کھڑا ہوں اور علی مزے سے اندر کرسی پر بیٹھا ہے۔

• 15 منٹ

### ٹیچر کے لئے نوٹ

سیشن 6 کے لئے بچوں کی تعداد کے مطابق ورک شیٹ 3 کی فوٹو کوپی کروالیں۔

## سیشن 6

بچوں میں ورک شیٹ 3 تقسیم کریں اور انہیں سمجھائیں کہ ورک شیٹ میں کیا کرنا ہے۔

• 35 منٹ

### ہوم ورک

دئے گئے الفاظ سے الما کی تیاری کریں۔

• 5 منٹ

گلاس گلدان غوطے ڈبکی ڈانٹ کھلونے اچھلے دیکھ سمجھ ڈبا غٹاغٹ بیج

## ورک شیٹ 3

نام \_\_\_\_\_ کلاس \_\_\_\_\_ تاریخ \_\_\_\_\_

نیچے دئے گئے الفاظ معممہ میں تلاش کریں۔ کسی 5 الفاظ کو جملوں میں استعمال کریں۔

ڈ	ا	ن	ٹ	ڈ	ب	ا	می
ب	گر	غ	غ	ب	ی	ٹ	ھ
کر	ھ	ل	و	ن	ے	ے	ج
می	ن	ش	ا	ط	ل	د	م
د	ا	د	ا	ھ	ے	ی	س
ج	گ	ر	چ	ب	بچ	کر	غ
گا	ل	ا	س	م	ط	ھ	ر
ن	ے	ھ	گا	ل	د	ا	ن

گلاس گلدان غوطے ڈبکی کھلونے اچھلے دیکھ  
ڈانٹ جگ دادا بچ سمجھ بیٹ ڈبا

---

---

---

---

---

---

---

---

---

---

## سیشن 7

15 منٹ

• بچے اپنی کوپی نکالیں۔ دئے گئے الفاظ کا املا کروائیں۔

- املا کی اصلاح کروائیں۔
- بچوں سے کہیں کہ دو دو بچے آپس میں کوپی تبدیل کریں۔
- جن الفاظ سے املا لیا گیا تھا وہ الفاظ بورڈ پر لکھیں۔ بچوں سے کہیں کہ بورڈ پر لکھے گئے الفاظ دیکھ کر ایک دوسرے کا املا چیک کریں اور پھر کوپی ایک دوسرے کو واپس کر دیں۔
- بچے اپنی کوپی میں غلطیوں کی اصلاح کریں۔
- بعد میں خود بھی بچوں کی کوپی چیک کریں۔ نمبر دیں اور ان کی حوصلہ افزائی کریں۔

15 منٹ

- بچوں کو اسم نکرہ کے بارے میں بتائیں کہ کسی شخص، جانور، چیز یا جگہ کے عام نام کو اسم نکرہ کہتے ہیں۔ بچوں کو آس پاس کی چیزوں کا حوالہ دے کر اسم نکرہ کا مطلب سمجھائیں۔
  - بچے نظم میں سے اسم نکرہ تلاش کر کے اپنی کوپی میں لکھیں۔
- جیسے: دودھ گلاس گلدان

10 منٹ

- سیشن 8 میں دودھ کا شربت بنانے کی ایکٹیوٹی کے لئے بچوں کو 6-5 گروپ میں تقسیم کریں۔ ہر گروپ کو دودھ کا شربت بنانے کے لئے مختلف اشیا لانے کو کہیں۔ اشیا کی تفصیل اور ہدایات بچوں کی کوپی میں لکھوائیں۔

اشیا:

دودھ	2 کلو
لال شربت کی بوتل	1/2 لیٹر (1 بوتل)
چینی	1 پاؤ
بادام	آدھا کپ
پستہ	آدھا کپ

## ٹیچر کے لئے نوٹ

سیشن 8 میں دودھ کا شربت بنانے کے لئے بڑی دیگچی، چمچ اور بچوں کی تعداد کے مطابق گلاس کا انتظام کر لیں۔

## سیشن 8

- **30 منٹ** گلاس میں شربت بنائیں۔
  - (1) ایک بڑی دیگچی لیں۔
  - (2) اس میں دودھ ڈالیں۔
  - (3) دودھ میں حسب ضرورت چینی ڈال کر گھولیں۔
  - (4) اس کے بعد لال شربت شامل کریں۔ پھر باریک کٹے ہوئے بادام اور پستے شامل کر دیں۔
  - (5) دودھ کا شربت گلاسوں میں ڈال کر بچوں کو پینے کے لئے دیں۔
- **10 منٹ** بچے اپنی کوپی نکالیں اور دودھ کا شربت بنانے کی ترکیب لکھیں۔ اس کام میں بچوں کی مدد کریں۔

# چھبھی اور میزو کے نام

## سیشن 1

- 10 منٹ کہانی پڑھنے سے پہلے بچوں سے کچھ سوالات کریں۔
  - کیا آپ نے کبھی فیض احمد فیض کا نام سنا ہے؟
  - فیض احمد فیض کون تھے؟ (ہو سکتا ہے کچھ بچوں کو فیض کے بارے میں کچھ معلوم ہو۔ ان کو بولنے کا موقع دیں اور ان کی حوصلہ افزائی کریں۔ کچھ معلومات خود دیں۔)
- 15 منٹ چھبھی اور میزو کے حوالے سے فیض کے بارے میں کہانی کا پہلا حصہ اور مشکل الفاظ کے معنی سمجھائیں۔ (خط سیشن 2 میں پڑھیں۔)
  - بچوں سے پوچھیں:
    - (1) پیار والا نام کیا ہوتا ہے؟
    - (2) منیزہ کا پیار والا نام کیا تھا؟
    - (3) چھبھی کا اصلی نام کیا تھا؟
    - (4) کیا آپ کے گھر والے آپ کو پیار سے کسی نام سے پکارتے ہیں؟
    - (5) وہ نام کیا ہے؟
  - اس موقع پر اس بات کا خیال رکھیں کہ بچے ایک دوسرے کے ناموں کا مذاق نہ اڑائیں۔
- 10 منٹ 2-3 بچوں سے کہانی چھبھی اور میزو کے نام کا پہلا حصہ پڑھوائیں۔ بچے کو پی نکالیں۔ بچوں سے کہیں کہ کہانی کے پہلے حصے سے 4-5 سوال بنائیں جیسے فیض احمد فیض کب پیدا ہوئے؟ بچے یہ سوال اپنی کو پی میں لکھیں۔

ہوم ورک
- 5 منٹ اپنے بنائے گئے سوالوں کے جواب لکھیں۔



## سیشن 2

15 منٹ • خط لکھنے پر گفتگو کریں۔ اس موقع پر زیادہ سے زیادہ بچوں کو جواب دینے کا موقع دیں۔

- بچوں سے پوچھیں کہ کبھی انہوں نے کسی کو خط لکھا ہے؟ کس کو لکھا ہے؟
- کیا کسی نے ان کو خط لکھا ہے؟ کس نے لکھا ہے؟
- کیا وہ کسی کو خط لکھنا چاہیں گے؟ کس کو لکھنا چاہیں گے۔

20 منٹ • چھبھی اور میزو کے نام خطوط پڑھ کر سنائیں اور سمجھائیں۔ مشکل الفاظ کے معنی سمجھائیں۔

- فیض کے خطوط کے بارے میں چند سوال پوچھیں۔

- (1) پہلا خط کس موسم میں لکھا گیا ہے؟
- (2) دوسرا خط پڑھنے سے کیا پتا چلتا ہے کہ فیض کس موسم کا انتظار کر رہے ہیں؟
- (3) اپنی بیٹیوں کی کن کن چیزوں پر فیض احمد فیض کو خوشی ہوئی؟
- (4) انہیں کس موقع پر بیٹیوں سے ملنے کی امید تھی؟
- (5) پھولوں کا لوگوں سے خفا ہو کر چلے جانا اور ان کا لوگوں کو خوش کرنا سے کیا مراد ہے؟
- (6) آپ کے خیال میں فیض کن کو 'ہم لوگ' کہہ رہے ہیں؟

ہوم ورک

5 منٹ • کسی ایک خط کو خوشخط لکھیں۔

### سیشن 3

- 10 منٹ بچوں سے رابطے کے ذرائع پر گفتگو کریں۔ ان سے پوچھیں کہ ان کے خیال میں کسی سے رابطہ کرنے کے لئے یا کوئی بھی پیغام بھیجنے کے کیا طریقے ہیں؟ بچے جو بھی جواب دیں وہ بورڈ پر لکھیں۔ بچوں کو بتائیں کہ خط لکھنا رابطے کا ایک ذریعہ ہے۔

- 10 منٹ بورڈ پر خط کا خاکہ (sketch) بنائیں اور بچوں کو سمجھائیں کہ ہر حصے میں کیا لکھا جاتا ہے۔

#### خط کا خاکہ

پتا  
\_\_\_\_\_ (address)  
\_\_\_\_\_

تاریخ  
\_\_\_\_\_ (date)  
\_\_\_\_\_

القاب  
\_\_\_\_\_ (addressing the person)  
\_\_\_\_\_

مضمون  
\_\_\_\_\_ (content)  
\_\_\_\_\_  
\_\_\_\_\_

اختتامیہ  
\_\_\_\_\_ فقط  
رشتہ \_\_\_\_\_ (ending)  
نام \_\_\_\_\_

- 20 منٹ بچے کسی اور شہر میں رہنے والے اپنے دوست یا کزن کو خط لکھیں جس میں وہ ان کا حال پوچھنے کے ساتھ ساتھ ان کو اپنی سالگرہ پر بلائیں۔

## سیشن 4

- 10 منٹ 2-3 بچوں سے کہانی پڑھوائیں۔
- 25 منٹ بورڈ پر سوال لکھیں۔ بچے اپنی کوپی نکالیں۔ بورڈ سے سوال اتار کر جواب لکھیں۔
- (1) آپ کے خیال میں لوگ گرمی کے موسم میں باہر کیوں نہیں نکلتے؟
- (2) آپ کو کون سا مضمون سب سے زیادہ مشکل لگتا ہے اور کیوں؟
- (3) عید کے دن آپ کیا کیا کرتے ہیں؟
- (4) آپ کون سا کھانا خاص طور سے عید کے دن ہی کھاتے ہیں؟

### ہوم ورک

- 5 منٹ صفحہ نمبر 24 سے املا کی تیاری کریں۔

## سیشن 5

- 15 منٹ پیراگراف کا املا کروائیں۔ بچوں سے کوپی لے لیں اور بعد میں خود چیک کریں اور نمبر دے کر بچوں کو واپس کر دیں۔
- 20 منٹ بورڈ پر 2 کولم بنائیں۔ ایک کولم میں دئے گئے اردو الفاظ لکھیں۔ دوسرے کولم میں بچوں سے پوچھ کر ان کا انگریزی ترجمہ لکھیں۔ بچے یہ کام اپنی کوپی میں کریں۔

English	اردو	English	اردو
loving	محبت بھرے	conspiracy	سازش
small garden	باغچہ	poet	شاعر
upset	خفا	chosen	منتخب
death	انتقال	result	نتیجہ
arrest	گرفتار	cold	ٹھنڈ

## ہوم ورک

کولم میں دئے گئے الفاظ میں سے کسی بھی 5 اردو الفاظ کے جملے بنائیں۔

• 5 منٹ

## سیشن 6

مترادف الفاظ پر کام کروائیں۔ بچوں کو سمجھائیں کہ وہ الفاظ جن کے ایک معنی ہوں مترادف الفاظ کہلاتے ہیں۔  
دئے گئے الفاظ اور مترادف بورڈ پر لکھیں۔ نیچے یہ کام اپنی کوپی میں کریں۔

• 20 منٹ

الفاظ	مترادف	الفاظ	مترادف
سازش	جال	ٹھنڈک	سردی
الزام	تہمت	باغیچہ	چمن
انتخاب	چننا	خوبصورت	حسین
اچھا	خوب	خفا	ناراض
نتیجہ	انجام	خوش	شادمان

نیچے دئے گئے جملے اور ذخیرہ الفاظ بورڈ پر لکھیں۔ بچوں سے کہیں کہ دئے گئے جملوں میں سے خط کشیدہ الفاظ کے مترادف ذخیرہ الفاظ سے چن کر، ضروری تبدیلیوں کے بعد جملے دوبارہ لکھیں۔

### ذخیرہ الفاظ

آفتاب عمدہ صحیح چمن مشکل گھٹا الزام خوبصورت سیاہ ذائقہ دار

- (1) سورج مشرق سے نکلتا ہے۔
- (2) علی کی دادی بہت مزیدار کھانا بناتی ہیں۔
- (3) اس نے اپنا کام درست طریقے سے کیا ہے۔
- (4) حساب کے سوال بہت پیچیدہ تھے پر سارہ نے بہت آسانی سے حل کر لئے۔
- (5) سلمہ کے گھر کے باغ میں رنگ برنگے پھول ہیں۔
- (6) بارش سے پہلے ہر طرف کالے بادل تھے۔
- (7) کسی پر تہمت لگانا بالکل اچھی بات نہیں۔
- (8) پاکستان میں بہت ہی حسین مقامات ہیں۔
- (9) میری امی کے کالے لمبے بال ہیں۔
- (10) سالگرہ پر مجھے بہترین تحائف ملے۔

## ٹیچر کے لئے نوٹ

سیشن 7 میں بچوں سے خط لکھوائیں جو وہ پوسٹ کریں گے۔ بچوں کی تعداد کے مطابق ٹکٹ اور لفافے کا انتظام کریں۔ خط لکھنے میں بچوں کی مدد کریں۔

## سیشن 7

- 40 منٹ
- بچوں سے کہیں کہ وہ اپنے گھر کے کسی فرد کو مہذب طریقے سے خط لکھیں اور پیار سے کوئی ایسی بات لکھیں جو وہ کرنا چاہتے ہوں پر کر نہ سکے ہوں۔ وہ اس خط کے ذریعے اپنی بات کہہ سکتے ہیں۔
- جب بچے اپنا خط لکھ لیں تو ان کو لفافے دیں، گھر کا پتا لکھوائیں اور ٹکٹ لگوائیں۔ بچوں کے خط اپنے پاس رکھ لیں۔ بچوں سے کہیں کہ سیشن 8 میں وہ یہ خط پوسٹ آفس سے پوسٹ کریں گے۔

## ٹیچر کے لئے نوٹ

سیشن 8 سے پہلے بچوں کو پوسٹ آفس لے جانے کا بندوبست کر لیں۔

## سیشن 8

بچوں کو پوسٹ آفس لے کر جائیں۔ جو خط انہوں نے لکھے تھے وہ خط پوسٹ کروائیں۔ اگر پوسٹ آفس نہ جا سکیں تو خطوط جمع کر کے اسکول سے ہی پوسٹ کروائیں۔ اس دن بچوں کو کوئی کہانی سنائیں یا دہرائی کروائیں۔

# بائیسکل

## ٹیچر کے لئے نوٹ

سیشن 1 کے لئے بچوں کی تعداد کے مطابق ورک شیٹ 4 کی فوٹو کو پی کروالیں۔

## سیشن 1

10 منٹ

• بچوں سے نیچے دئے ہوئے سوال پوچھیں۔ زیادہ سے زیادہ بچوں کو جواب دینے کا موقع دیں۔

- کیا آپ نے کبھی بائیسکل چلائی ہے؟
- آپ نے کس عمر سے بائیسکل چلائی؟
- آپ کی بائیسکل کس رنگ کی ہے؟
- بائیسکل کس نے اور کس موقع پر دی؟
- بائیسکل کہاں چلاتے تھے / ہیں؟
- بائیسکل چلاتے وقت آپ کن باتوں کا خیال رکھتے ہیں؟

10 منٹ

• بچوں کو کتاب دیں۔ 2-1 منٹ بچے کہانی بائیسکل کی تصویریں دیکھیں۔ کہانی پڑھ کر سنائیں۔ مشکل الفاظ کے معنی سمجھائیں۔ کہانی پر گفتگو کریں۔

15 منٹ

• بچوں کے ساتھ اسم اور فعل دہرائیں کہ اسم کسی بھی شخص، جانور، جگہ یا چیز کے نام کو کہتے ہیں جبکہ فعل وہ الفاظ ہیں جس میں کسی کام کا کرنا پایا جائے۔

- بورڈ پر نیچے دیا ہوا جملہ لکھیں۔
- بچے کھیل رہے ہیں۔
- بچوں کو بتائیں کہ اس جملے میں 'بچے' اسم ہے اور 'کھیل رہے ہیں' فعل ہے۔
- ورک شیٹ 4 کروائیں۔

## ورک شیٹ 4

نام \_\_\_\_\_

کلاس \_\_\_\_\_

تاریخ \_\_\_\_\_

نیچے دئے گئے جملوں میں فعل الفاظ پر دائرہ بنائیں اور اسم الفاظ کے نیچے خط (line) لگائیں۔

(1) بارش کے رکتے ہی سورج نکل آیا۔

(2) لڑکے فٹبال کھیل رہے ہیں۔

(3) بستے میں احمد کی کتابیں رکھی ہیں۔

(4) مزدور نے اپنے سر پر مٹی کی بوری اٹھائی ہوئی ہے۔

(5) سارہ نے عید پر نیا جوڑا پہنا۔

(6) میں دوڑ کر اسکول کی بس میں چڑھ گیا۔

کہانی پڑھ کر خالی جگہ پر کریں۔

(1) بائیسکل \_\_\_\_\_ پیہوں کی سواری ہے۔

(2) یہ \_\_\_\_\_ سال پہلے بنا شروع ہوئی۔

(3) ڈریزین 1817 میں \_\_\_\_\_ میں بنی۔

(4) پیڈل بائیسکل چلانے والا بہت جلدی \_\_\_\_\_ جاتا تھا۔

(5) ہائی ویلر \_\_\_\_\_ میں فرانس میں بنی۔

(6) 1868 میں پہلی بڑی بائیسکل ریس \_\_\_\_\_ میں ہوئی۔



## ہوم ورک

- 5 منٹ کہانی بائیکل گھر سے پڑھ کر آئیں۔

## سیشن 2

- 10 منٹ 4-6 بچوں سے کہانی پڑھوائیں۔
- 5 منٹ بائیکل چلانے پر بات چیت کریں۔ بچوں سے پوچھیں کہ کیا انہیں بائیکل چلانے میں مزا آتا ہے۔ کہاں بائیکل چلانے میں سب سے زیادہ مزا آتا ہے۔ بچے جو بھی کہیں اسے بورڈ پر لکھتی جائیں۔
- 25 منٹ بچے اپنی کوپی نکالیں اور 'میری پہلی بائیکل' پر 100 الفاظ کا مضمون لکھیں۔

## سیشن 3

- 10 منٹ 4-6 بچوں سے کہانی پڑھوائیں۔
- 20 منٹ بورڈ پر سوال لکھیں۔ بچے کوپی نکالیں۔ بچے کوپی میں سوال اتاریں اور کہانی سے ڈھونڈ کر جواب لکھیں۔
  - (1) بائیکل کتنے سال پہلے بنا شروع ہوئی؟
  - (2) پیڈل بائیکل اور ولوسپیڈ میں کیا فرق تھا؟
  - (3) سیفٹی بائیکل کتنے سال پہلے بنی؟
  - (4) این بائیکلوپیڈیا کا کیا مطلب ہے؟

10 منٹ

• بچوں سے سواریوں کے بارے میں گفتگو کریں۔ مختلف سواریوں کے نام بورڈ پر لکھیں۔

سواریوں کے نام

ہوائی جہاز ٹرین پانی کا جہاز گاڑی گھوڑا گاڑی

- بچوں کو 5 گروپ میں تقسیم کریں۔ ہر گروپ ایک سواری پر ریسرچ کرے اور تصویریں بھی لے کر آئے۔  
سیشن 8 میں پروجیکٹ پر کام ہو گا۔

## سیشن 4

15 منٹ

• واحد جمع پر کام کروائیں۔ بچوں کو مثال دے کر سمجھائیں کہ واحد اور جمع کا کیا مطلب ہے۔ جیسے کرسی واحد ہے اور کرسیاں جمع ہے۔

- بچے اپنی کوپی نکالیں۔

- بورڈ پر دو کولم بنائیں۔ ایک کولم میں 5 واحد اور دوسرے کولم میں 5 جمع الفاظ لکھیں۔

- بچوں سے کہیں کہ واحد کی جمع اور جمع کی واحد لکھیں۔

- ٹیچر کی سہولت کے لئے بریکٹ میں جواب لکھے گئے ہیں۔

واحد	جمع	واحد	جمع
سال	(سال)	(ہوا)	ہوائیں
شکل	(اشکال)	(پہاڑ)	پہاڑ
ایجاد	(ایجادات)	(جگہ)	جگہیں
پہیہ	(پہیے)	(بات)	باتیں
ہڈی	(ہڈیاں)	(چوٹ)	چوٹیں

15 منٹ

• بچوں سے کسی 5 واحد الفاظ کے جملے بنوائیں۔

## ہوم ورک

دئے گئے الفاظ سے املا کی تیاری کریں۔

• 10 منٹ

معلوم ٹھوس محفوظ وجود مختلف پابندی ایجاد مناسبت اصول پیڈل باقاعدگی تفریح

### ٹیچر کے لئے نوٹ

سیشن 5 کے لئے بچوں کی تعداد کے مطابق ورک شیٹ 5 کی نوٹو کوپی کروالیں۔

## سیشن 5

• بچے اپنی کوپی نکالیں۔ دئے گئے الفاظ کا املا کروائیں۔

• 15 منٹ

- املا کی اصلاح کروائیں۔

- بچوں سے کہیں کہ دو بچے آپس میں کوپی تبدیل کریں۔

- جن الفاظ سے املا لیا گیا تھا وہ الفاظ بورڈ پر لکھیں۔ بچوں سے کہیں کہ بورڈ پر لکھے گئے الفاظ دیکھ کر ایک

دوسرے کا املا چیک کریں اور پھر کوپی ایک دوسرے کو واپس کر دیں۔

- بچے اپنی کوپی میں غلطیوں کی اصلاح کریں۔

- بعد میں خود بھی بچوں کی کوپی چیک کریں۔ نمبر دیں اور ان کی حوصلہ افزائی کریں۔

• بچوں میں ورک شیٹ 5 تقسیم کریں اور انہیں سمجھائیں کہ ورک شیٹ میں کیا کرنا ہے۔ بچے ورک شیٹ پر کام

• 20 منٹ

کریں۔

## ہوم ورک

• سیشن 7 کے لئے 'بائیکل ریس' کے بارے میں معلومات جمع کریں۔

• 5 منٹ

## ورک شیٹ 5

نام \_\_\_\_\_

کلاس \_\_\_\_\_

تاریخ \_\_\_\_\_

نیچے دئے گئے ذخیرہ الفاظ کی مدد سے خالی جگہ پر کریں۔

میں اسکول سے واپس آ کر بائیکل چلانے نکلا۔ پہلے تو میں نے بائیکل کی چین چیک کی پھر پہیوں کی ہوا سیٹ اور ہینڈل پر نظر ڈالی۔  
میں نے \_\_\_\_\_ کہ چین پر زنگ لگ گیا ہے۔ میں نے تیل سے اس کی \_\_\_\_\_ کی اور ٹائروں میں ہوا بھری۔  
اندر جا کر اپنا \_\_\_\_\_ پہنا اور بائیکل لے کر نکل گیا۔ تھوڑی دور بھی نہیں گیا تھا کہ \_\_\_\_\_ کے کتے پیچھے لگ گئے۔  
میں نے اپنی رفتار تیز کر دی۔ باغ کے قریب پہنچ کر میں نے \_\_\_\_\_ کا سانس لیا۔ دیکھا تو آسمان پر کالی گھٹا چھانے لگی۔ موسم بہت \_\_\_\_\_ ہو گیا اور ٹھنڈی ہوا چلنے لگی۔ دکانوں میں چہل پہل نظر آرہی تھی۔ لوگ موسم سے \_\_\_\_\_ ہو رہے تھے۔ اب \_\_\_\_\_ شروع ہو گئی۔ پھول اور پودے دھل کر اور حسین لگ رہے تھے۔ مٹی کی سوندھی سوندھی \_\_\_\_\_ اور پرندوں کی \_\_\_\_\_ ایک خوبصورت ماحول پیش کر رہی تھی۔ میں نے واپسی کا ارادہ کیا تو بچوں کو بارش کے پانی میں کھیلنے دیکھا۔ میں ان تمام مناظر سے لطف اندوز ہو ہی رہا تھا کہ اچانک میری \_\_\_\_\_ کے پیڈل ڈھیلے ہو کر چین سے نکل گئے۔ اب مجھے یاد آیا کہ میں پیڈل چیک کرنا تو بھول ہی گیا تھا۔ میں بائیکل \_\_\_\_\_ ہوا گھر پہنچا۔ موسم کی \_\_\_\_\_ سے امی نے سمو سے اور پکوڑے تले ہوئے تھے۔ میرے منہ میں پانی بھر آیا!

### ذخیرہ الفاظ

محلے	سکون	خوشگوار
دیکھا	ہیلٹ	صفائی
بائیکل	بارش	خوشبو
لطف اندوز	چچہاہٹ	گھسیٹا
	مناسبت	

## سیشن 6

- 10 منٹ بچوں کو اسم معرفہ (proper noun) اور اسم نکرہ (common noun) مثال دے کر سمجھائیں کہ کسی جگہ مقام، چیز یا شخص کا خاص نام اسم معرفہ ہوتا ہے۔ مثلاً پاکستان، کراچی اور آپ کا نام۔ اسم نکرہ کسی جگہ مقام، چیز یا شخص کا عام نام ہوتا ہے۔ مثلاً تیل، کپڑا، گاڑی، بائیکل وغیرہ
  - 25 منٹ بچے کو پی نکالیں۔ کہانی سے 10 اسم نکرہ ڈھونڈ کر کو پی میں لکھیں۔
- ہوم ورک
- 5 منٹ اپنی پسند کی بائیکل کے بارے میں کتاب سے دیکھ کر خوشخطی کریں۔ سیشن 7 کے لئے جو معلومات جمع کی ہیں وہ لے کر آئیں۔

## سیشن 7

- 25 منٹ بچے جو معلومات لائیں ان پر اپنی کوپیوں میں سوال جواب کے ساتھ ساتھ بائیکل ریس کی ایک تصویر بھی بنائیں۔
- (1) دنیا میں سب سے پہلی بائیکل ریس کب اور کہاں شروع ہوئی؟
  - (2) دنیا میں کہاں کہاں بائیکل ریس ہوتی ہے؟
  - (3) مشہور بائیکل ریس کون سی ہیں؟
  - (4) سیفٹی بائیکل چلانا کیوں آسان ہو گیا؟
  - (5) بائیکل کس رفتار پر چل سکتی ہے؟
  - (6) دنیا کی سب سے اہم بائیکل ریس کون سی ہے؟
  - (7) پہلی بڑی بائیکل ریس کب اور کہاں ہوئی؟
  - (8) اپنی لائی ہوئی بائیکل ریس کی تصویر کو کو پی میں چکائیں۔

نوٹ: جو بچے معلومات گھر سے نہ لاسکیں ہوں وہ سوالات کے جواب کہانی سے ڈھونڈ کر لکھیں۔

• بورڈ پر دو کولم بنائیں۔ بچے کو پی نکالیں۔ بورڈ پر لکھے گئے کام کو اپنی کو پی میں اتاریں۔

10 منٹ

English	الفاظ	English	الفاظ
ordinary	عام	year	سال
light	ہلکی	pedal	پیڈل
different	مختلف	forever	ہمیشہ
speed	رفتار	existence	وجود
available	موجود	bones	ہڈیاں
mind	ذہن	iron	لوہا
close	قریب	wheels	پہیے
bright	شوخ	easy	آسان
regularity	باقاعدگی	equal	برابر
safe	محفوظ	solid	ٹھوس

ہوم ورک

• سیشن 8 کے لئے جو معلومات اور تصویریں اپنی سواری کے لئے جمع کی ہیں وہ لے کر آئیں۔

5 منٹ

## ٹیچر کے لئے نوٹ

سیشن 8 کے لئے 5-6 چارٹ پیپر، گوند اور چند قینچیوں کا انتظام کر لیں۔

## سیشن 8

بچوں کو ان کے گروپ میں بٹھائیں۔ ہر گروپ کو ایک چارٹ پیپر، گوند اور 1-2 قینچیاں دیں۔ بچے اپنی لائی ہوئی تصویریں اور معلومات شیئر (share) کریں اور خوبصورت طریقے سے چارٹ پیپر پر لگائیں۔ چارٹ پیپر کلاس میں لگائیں۔

• 40 منٹ

# پرندوں کے پر

## سیشن 1

- 10 منٹ کہانی پڑھنے سے پہلے بچوں سے پوچھیں کہ:
  - کیا آپ کے پاس کوئی پالتو پرندہ ہے؟
  - کیا آپ نے اپنے پالتو پرندے کے پر غور سے دیکھے ہیں؟
  - اس کے پر کس رنگ کے ہیں؟
  - کیا کبھی آپ نے پرندوں کے پروں کے ڈیزائن اور ساخت پر غور کیا ہے؟
  - پرندوں کی خصوصیات کیا ہیں۔
  - مختلف پرندوں کے بارے میں بات چیت کریں۔
  - بچوں کو بتائیں کہ کچھ پرندے ایسے بھی ہیں جو اپنے وزن یا 'پر' نہ ہونے کی وجہ سے اڑ نہیں سکتے۔  
مثلاً: شتر مرغ، کیوی، پینگوئن وغیرہ
- 30 منٹ بچوں کو کہانی پرندوں کے پر پڑھ کر سنائیں۔ مشکل الفاظ کے معنی سمجھائیں۔ تصویروں پر گفتگو کریں۔
  - 4 - 6 بچوں سے کہانی پڑھوائیں۔
  - بچے کو پی ٹکالیں۔
  - 5 مشکل الفاظ کے جملے بنائیں۔



## سیشن 2

- 10 منٹ 4-6 بچوں سے کہانی پڑھوائیں۔
- 20 منٹ بچے اپنی کوپی نکالیں۔ بورڈ پر سوال لکھیں۔ بچے بورڈ سے سوالات اتاریں اور کہانی میں سے جوابات ڈھونڈ کر لکھیں۔
- (1) پرندے اپنے جسم کو گرم کیسے رکھتے ہیں؟
- (2) دم کے پر کس کام آتے ہیں؟
- (3) پرندوں کے نئے پر کتنے عرصے میں آتے ہیں؟
- (4) پرندوں کی ہڈیاں کیسی ہوتی ہیں؟
- (5) نر پرندے کے رنگ شوخ ہوتے ہیں یا مادہ پرندے کے؟ مثال بھی دیں۔
- (6) کون سے ایسے پرندے ہیں جو دن میں سوتے ہیں؟
- 10 منٹ ہوم ورک دینے سے پہلے کلاس میں ویب بنا کر مضمون لکھنے کا طریقہ سمجھائیں۔

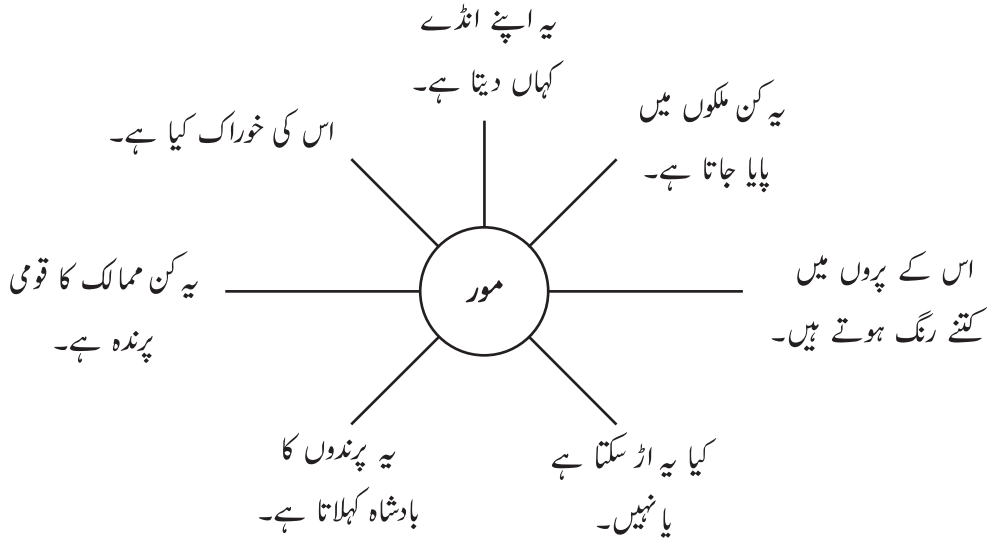

### ہوم ورک

اپنے پسندیدہ پرندے کے بارے میں 100 الفاظ کا مضمون لکھیں۔ پرندے کی تصویر لگائیں۔

### سیشن 3

- 20 منٹ مندرجہ ذیل الفاظ کا انگریزی میں ترجمہ بچوں سے پوچھ کر بورڈ پر لکھیں۔ بچے اپنی کوپی میں لکھیں۔

English	اردو	English	اردو
hollow	کھوکھلی	scientists	سائنس دان
twice	دگنا	evolution	ارتقا
bright	شوخ	use	استعمال
nest	گھونسل	direction	سمت
find	ڈھونڈنا	beak	چونچ
wing	بازو	skeleton	ڈھانچہ
outcome/result	انجام	weight	وزن
feathers	پر	continuous	مستقل

- 15 منٹ ہم آواز الفاظ (rhyming words) پر کام کروائیں۔ بورڈ پر الفاظ لکھیں۔ بچے کوپی نکالیں اور الفاظ بورڈ سے اتاریں۔

- ہر لفظ کے دو ہم آواز الفاظ کا اضافہ کریں۔ اس کام میں بچوں کی مدد کریں۔

جیسے: گرم	نرم	شرم
(1) کام	_____	_____
(2) جب	_____	_____
(3) پاس	_____	_____
(4) رنگ	_____	_____
(5) سوتے	_____	_____
(6) جیسے	_____	_____
(7) سال	_____	_____
(8) پر	_____	_____
(9) دم	_____	_____
(10) جاتے	_____	_____

## ہوم ورک

کسی بھی 5 ہم آواز الفاظ کے جملے بنائیں۔ ہر جملے میں دو ہم آواز الفاظ استعمال کریں۔

5 منٹ

- سیشن 4 کے لئے اپنا پالتو پرندہ کلاس ایکٹیوٹی کے لئے گھر سے لے کر آئیں۔
- جن بچوں کے پاس پرندے نہ ہوں وہ کسی بھی ایک پرندے کے بارے میں معلومات اور تصویریں لے کر آئیں۔

## سیشن 4

بچے پرندے لائیں گے۔ خیال رکھیں کہ دوسرے بچے پرندوں کو پریشان نہ کریں۔ باری باری ایک ایک بچے کو بلائیں اور ان کا لایا ہوا پرندہ کلاس کو دکھائیں۔ بچوں سے پرندوں کی نسل، خوراک اور دیکھ بھال کے بارے میں گفتگو کریں۔

15 منٹ

- جو بچے پرندے کی تصویر لائے ہیں انہیں کلاس میں اپنے پرندے کے بارے میں معلومات دینے کا موقع دیں۔

بچوں سے صفت (adjective) کے بارے میں بات چیت کریں اور بتائیں کہ صفت وہ الفاظ ہیں جو کسی اسم کی وضاحت کریں۔

20 منٹ

- بورڈ پر دئے گئے اسم لکھیں۔
- بچوں کے ساتھ مل کر زبانی ہر اسم کی چند صفات بتائیں۔
- بچے اپنی کوپی نکالیں۔ بورڈ سے اسم الفاظ اتاریں۔ ہر اسم کی تین صفات لکھیں۔

اسم (noun)	صفت (adjective)	مضبوط	نرم
جیسے:	بڑیاں	پر	(1)
	کھانا		(2)
	گھڑی		(3)
	پتے		(4)
	تصویر		(5)
	کتاب		(6)
	گھر		(7)
	جانور		(8)
	کھال		(9)
	کرسی		(10)

### ہوم ورک

• مختلف رنگ کے 6-7 پر جمع کریں اور سیشن 6 میں لے کر آئیں۔

5 منٹ

### ٹیچر کے لئے نوٹ

سیشن 5 کے لئے ورک شیٹ 6 کی بچوں کی تعداد کے مطابق فوٹو کو پی کروا لیں۔

## سیشن 5

الفاظ ضد پر کام کروائیں۔ دئے گئے الفاظ اور ان کی ضد بورڈ پر لکھیں۔

30 منٹ

- بچے اپنی کوپی نکالیں۔ دئے گئے الفاظ بورڈ سے اتاریں اور ان کی ضد لکھیں۔ الفاظ اور ضد کے بعد 5 جملے بنائیں۔ ہر جملے میں الفاظ اور ضد دونوں استعمال کریں۔

الفاظ	ضد	الفاظ	ضد
گرم	ٹھنڈا	پرانے	نئے
مختلف	یکساں	نر	مادہ
زندگی	موت	سوتے	جاگتے
مشکل	آسان	صبح	شام
صاف	گندہ	رونا	ہنسنا

## ہوم ورک

بچوں میں ورک شیٹ 6 تقسیم کریں۔

10 منٹ

(1) معممہ مکمل کریں۔

(2) جمع کئے ہوئے پر سیشن 6 کے لئے لائیں۔

(3) سیشن 7 کے لئے نیچے دئے گئے کسی ایک topic پر معلومات حاصل کریں۔ معلومات تصویروں کے ساتھ ایک

چارٹ پیپر پر لگائیں۔

(a) وہ پرندے جو اڑ نہیں سکتے

(b) عام نظر آنے والے پرندے

(c) سب سے چھوٹے پرندے

(d) نقل مکانی کرنے والے پرندے (migratory birds)

## ورک شیٹ 6

نام \_\_\_\_\_

کلاس \_\_\_\_\_

تاریخ \_\_\_\_\_

نیچے دئے گئے پرندوں کے نام معمہ میں تلاش کریں۔

ل	یہ	ب	ا	ب	ا	ا	ا	ڈ	ھ	ے
آ	ے	ٹ	ل	ن	چ	ط	ع	س	و	
ن	ھ	م	و	گ	ک	و	ا	ت	چ	
ے	ی	د	یہ	چ	ڈ	ط	ھ	گ	ک	
م	ت	ج	گ	ہ	ت	خ	ا	ف	و	
و	ر	ب	ک	ف	ل	ق	ی	یہ	ء	
ر	ے	غ	و	گ	ت	چ	م	ع	ل	
ق	ن	ی	ط	ہ	ب	ھ	یہ	ا	ء	
ی	ء	م	ل	ء	ط	ڈ	ٹ	ل	ڑ	
ب	ل	ب	ل	ع	خ	غ	س	گ	س	

بلبل      مور      الو      کوا      چیل      مرغ  
 بطخ      گدھ      فاخنتہ      طوطا      کوئل      ابابیل

## ٹیچر کے لئے نوٹ

سیشن 6 میں آرٹ ایکٹیوٹی کے لئے 1 افریقن ماسک (mask) A4 سائز کے آرٹ کارڈ،  
قینچی، مختلف رنگ کے مارکر اور stapler کا انتظام بچوں کی تعداد کے مطابق کر لیں۔

## سیشن 6

آرٹ ایکٹیوٹی کروائیں۔

40 منٹ

- (1) بچوں میں آرٹ کارڈ تقسیم کریں۔
- (2) بچوں کو افریقن ماسک کی تصویر دکھائیں یا بورڈ پر بنائیں۔
- (3) بچے تصویر دیکھ کر اپنے آرٹ کارڈ پر ویسی ہی تصویر بنائیں۔
- (4) مارکر سے ماسک پر مختلف طرح کی دھاریاں بنائیں۔
- (5) stapler کی مدد سے بچوں کے لائے ہوئے رنگ برنگے پر سر کی جانب لگائیں۔



نوٹ: بچوں کو یاد دلائیں کہ سیشن 5 میں دیا گیا پروجیکٹ سیشن 7 کے لئے مکمل کر کے لائیں۔

## سیشن 7

- 40 منٹ • بچے اپنے بنائے ہوئے پروجیکٹ کلاس میں پیش کریں۔

## سیشن 8

- 20 منٹ • واحد جمع پر کام کروائیں۔

- بورڈ پر واحد الفاظ لکھیں۔ بچوں کے ساتھ مل کر جمع الفاظ لکھیں۔ بچے کو پی نکالیں اور واحد اور جمع الفاظ بورڈ سے اتاریں اور کسی بھی 5 واحد یا جمع الفاظ سے جملے بنائیں۔

واحد	جمع	واحد	جمع
آفت	آفات	مشکل	مشکلات
جن	جنات	اشتہار	اشتہارات
آیت	آیات	آلہ	آلات
اخبار	اخبارات	جذبہ	جذبات
حادثہ	حادثات	تجربہ	تجربات

- 20 منٹ • بورڈ پر نیچے دئے گئے جملے لکھیں۔ بچے اپنی کو پی نکالیں۔ دئے گئے جملے کو پی میں لکھیں اور کسی بھی رنگ کی پنسل سے دئے گئے جملوں میں فعل (verb) کے نیچے لائن بنائیں۔

- (1) عائشہ اپنا پسندیدہ گانا سن رہی ہے۔
- (2) مور نے اپنے پر پھیلائے۔
- (3) بلی اپنی دم ہلا رہی ہے۔
- (4) میری بہن خوشی سے اپنے نئے جوتے پہن کر بھاگ رہی تھی۔
- (5) ٹیچر کرسی پر بیٹھ کر کوپیاں چیک کر رہی ہیں۔
- (6) میں اور علی تھک کر جلدی سو گئے۔



- (7) چیل بہت تیزی سے شکار کی طرف اڑی۔
- (8) میں روز تیرا کی کرنے کلب جاتا ہوں۔
- (9) امی نے بازار سے پھل اور سبزی خریدی۔
- (10) مالی نے پودوں کو پانی دیا اور گھاس کی کٹائی کی۔

# حلوائی

## سیشن 1

- 15 منٹ • نظم پڑھنے سے پہلے بچوں سے بات چیت کریں۔
  - آپ کے گھر میں کن موقعوں پر بیٹھے پکوان بنتے ہیں؟
  - آپ کو سب سے زیادہ کون سا بیٹھا پکوان پسند ہے۔ بچے جو نام بتائیں انہیں بورڈ پر لکھتی جائیں۔ کچھ نام خود بھی بتائیں۔ بچوں کو بتائیں کہ ان میں سے کون سے بیٹھے پکوان روایتی ہیں۔ (جیسے سویا، زردہ، مٹھائی، کھیر، شاہی ٹکڑے وغیرہ) اور کون سے پکوان روایتی نہیں ہیں (جیسے ڈونٹ، کیک، براؤنی، ٹرائفل، پڈنگ وغیرہ)۔
- 10 منٹ • بچے کتاب نکالیں۔ بچوں کو نظم حلوائی پڑھ کر سنائیں۔
  - مشکل الفاظ کے معنی سمجھائیں۔ نظم میں دی گئی مٹھائیوں کے نام بورڈ پر لکھتی جائیں۔
  - بچوں کو بتائیں کہ مٹھائیاں روایتی پکوان ہیں۔
- 10 منٹ • 6-8 بچوں سے نظم پڑھوائیں۔
  - ہوم ورک
  - 5 منٹ • نظم میں سے کسی بھی 3 اشعار کو خوشخط لکھیں۔

## سیشن 2

- 20 منٹ 6-8 بچوں سے نظم پڑھوائیں۔ نظم کے مشکل الفاظ اور ان کے معنی بورڈ پر لکھیں اور سمجھائیں۔

- بچے اپنی کوپی نکالیں۔ بورڈ سے دیکھ کر الفاظ معنی اپنی کوپی میں لکھیں۔

الفاظ	معنی	الفاظ	معنی
حلوائی	مٹھائی بنانے اور بیچنے والا	لچھے	ریشم جیسے باریک تاروں کی مٹھائی
ستھرے	صاف	سلوئی	نمکین
تھال	کھانے کا برتن / خوان	لچایا	لاچ آئی
سرپوش	وہ کپڑا جو خوان پر ڈالتے ہیں	کھانڈ	چینی

- 15 منٹ بورڈ پر 2 کولم بنائیں۔ بچوں کی مدد سے روایتی اور غیر روایتی پکوانوں کی لسٹ بنائیں۔ بچے بورڈ سے دیکھ کر ان کے نام کوپی میں لکھیں۔

روایتی	روایتی	غیر روایتی	غیر روایتی
زردہ	حلوا	فروٹ ٹرانقل	اپیل پائے
سویاں	تنجن	براؤنی	کسٹرڈ
کھیر	مٹھائی	پڈنگ	ٹارٹ
قلفی	شاہی ٹکڑے	آسکریم	کیک

ہوم ورک

- 5 منٹ اپنے پسندیدہ میٹھے پکوان کی ترکیب لکھ کر لائیں۔

### سیشن 3

• 10 منٹ 8-6 بچوں سے نظم پڑھوائیں۔

• 15 منٹ بچوں کو بات چیت کے ذریعے سمجھائیں کہ شکر کا زیادہ استعمال صحت کے لئے نقصان دہ ہے۔

- بچوں سے پوچھ کر میٹھی چیزوں کے نام بورڈ پر لکھیں۔ کچپ، جوس، کولڈ ڈرنک، سویٹ، چاکلیٹ، مٹھائی، کیک اور کینڈی وغیرہ۔

- بچوں کو سمجھائیں کہ ان میں بہت زیادہ مقدار میں شکر ہوتی ہے جس کی وجہ سے دانت خراب ہوتے ہیں، بھوک مر جاتی ہے اور وزن زیادہ ہو جاتا ہے۔

- پھل میٹھے ہوتے ہیں اور انہیں کھانا صحت کے لئے اچھا ہے۔

• 10 منٹ بچوں کو بتائیں کہ پھلوں میں کچھ پھل ایسے ہیں جن میں شکر زیادہ ہوتی ہے مگر کچھ پھلوں میں شکر کم پائی جاتی ہے۔

- بورڈ پر 2 کولم بنائیں۔ ایک کولم میں زیادہ شکر والے پھل اور دوسرے کولم میں کم شکر والے پھلوں کے نام لکھیں۔ بچے یہ کام کو پی میں کریں۔

کم شکر والے پھل	زیادہ شکر والے پھل
اسٹرابیری	چیری
آڑو	کھجور
کینو	کیلا
پیپتہ	آم
گریپ فروٹ	انگور

• 5 منٹ ہوم ورک گھر سے نظم پڑھ کر آئیں۔

## سیشن 4

بچوں سے ہم گئے مٹھائی خریدنے پر مضمون لکھوائیں۔

15 منٹ

- مضمون لکھوانے کے لئے بچوں کی مدد سے بورڈ پر الفاظ کی فہرست بنائیں۔

گرما گرم

سوندھی سوندھی

شیرے سے بھری

کر کرے

چاندی کے ورق

صاف ستھری

میٹھی میٹھی

جلیبی

رس گلے

رس ملائی

مٹھائی

کچوری

سموسے

خستہ

بچے اپنی کوپی نکالیں اور دی گئی الفاظ کی فہرست کی مدد سے 'ہم گئے مٹھائی خریدنے' پر 100 - 150 الفاظ کا مضمون لکھیں۔

25 منٹ

## ٹیچر کے لئے نوٹ

سیشن 5 کے لئے ورک شیٹ 7 کی بچوں کی تعداد کے مطابق فوٹو کوپی کروالیں۔

## سیشن 5

- 20 منٹ نیچے دئے گئے الفاظ بورڈ پر لکھیں۔ بچے یہ الفاظ اپنی کوپی میں لکھیں اور ہر لفظ کے 2 ہم آواز الفاظ لکھیں۔

ہم آواز الفاظ		الفاظ
پکوان	مکان	جیسے:
_____	_____	دکان
_____	_____	بچے
_____	_____	تھال
_____	_____	رات
_____	_____	پاک
_____	_____	آنا
_____	_____	پوری
_____	_____	دال
_____	_____	بھائی

- 15 منٹ بچے کو پی نکالیں اور دئے گئے ہم آواز الفاظ کی مدد سے ایک پیراگراف لکھیں۔ اس پیراگراف کو عنوان بھی دیں۔

## ہوم ورک

- 5 منٹ بچوں میں ورک شیٹ 7 تقسیم کریں اور انہیں سمجھائیں کہ ورک شیٹ میں کیا کرنا ہے۔

## ورک شیٹ 7

نام \_\_\_\_\_ کلاس \_\_\_\_\_ تاریخ \_\_\_\_\_

اپنے علاقے کی مٹھائی کی دکان میں جائیں اور حلوائی کا انٹرویو کریں۔ انٹرویو ختم کر کے حلوائی کا شکریہ ادا کریں۔

(1) آپ اس پیشے میں کب سے ہیں؟

\_\_\_\_\_ حلوائی:

(2) آپ کی دکان میں طرح طرح کی مٹھائیاں بنتی ہیں۔ آپ نے یہ مٹھائیاں بنانا کس سے سیکھا؟

\_\_\_\_\_ حلوائی:

(3) آپ کی دکان میں کتنے لوگ کام کرتے ہیں؟

\_\_\_\_\_ حلوائی:

(4) آپ کی پسندیدہ مٹھائی کون سی ہے؟

\_\_\_\_\_ حلوائی:

(5) آپ کی دکان میں زیادہ تر گاہک کون سی مٹھائی خریدنا پسند کرتے ہیں؟

\_\_\_\_\_ حلوائی:

## ٹیچر کے لئے نوٹ

سیشن 6 میں جلیبی بنانے کی ایکٹیوٹی کرانے کے لئے حلوائی کو اسکول میں بلوائیں۔

## سیشن 6

- 40 منٹ جلیبی بنانے کی ایکٹیوٹی کے لئے بچوں کو لائن بنا کر گراؤنڈ میں لے جائیں۔ حلوائی بچوں کو تفصیل سے جلیبی بنانے کا طریقہ سمجھائے۔ بچے جلیبی بنانے کی ترکیب اپنی کاپی میں لکھیں اور تصویریں بنائیں۔

## سیشن 7

- 30 منٹ بچے کتاب سے نظم حلوائی خاموشی سے پڑھیں۔  
- نیچے دئے ہوئے سوال بورڈ پر لکھیں۔ بچے سوال اور ان کے جواب کاپی میں لکھیں۔
  - (1) حلوائی کی دکان پر ملنے والی 5 مٹھائیوں کے نام لکھیں۔
  - (2) حلوائی کی دکان پر کون کون سی نمکین چیزیں تھیں؟
  - (3) آپ کے خیال میں حلوائی نے تھال کیوں ڈھکے تھے؟
  - (4) آپ کو میٹھی چیزیں پسند ہیں یا نمکین؟ کیوں؟
  - (5) اگر ایک پاؤ جلیبی 50 روپے کی آتی ہے تو ایک کلو جلیبی کتنے کی آئے گی؟
- 10 منٹ سیشن 8 میں ناشتے کی ایکٹیوٹی کے لئے بچوں سے حلوا پوری اور چنے آلو کی ترکاری منگوائیں۔ بچوں کو گروپ میں تقسیم کر کے سامان منگوائیں۔ ہر گروپ سے ایک چیز منگوائیں۔



## ٹیچر کے لئے نوٹ

سیشن 8 کے لئے بچوں کی تعداد کے مطابق کاغذ کی پلیٹوں اور ضرورت کے مطابق بڑے چمچ، پیالوں اور بڑی پلیٹوں کا انتظام کر لیں۔

## سیشن 8

کلاس کے بیچ میں کچھ میز لگا دیں۔ بچوں کا لایا ہوا سامان میز پر سجا دیں۔ بچوں میں کاغذ کی پلیٹیں تقسیم کریں۔ بچوں سے کہیں کہ وہ اپنی اپنی پلیٹ بنا کر اپنی جگہ پر بیٹھ کر ناشتہ کریں۔ خیال رکھیں کہ کلاس میں نظم و ضبط قائم رہے۔

• 40 منٹ

# ملا دوپیازہ اور بیربل

## سیشن 1

- 20 منٹ
- کہانی شروع کرنے سے پہلے بچوں کو بتائیں کہ آج کی کہانی مغل بادشاہ اکبر کے زمانے کی ہے۔ بچوں سے پوچھیں:
- کیا کسی نے مغل بادشاہوں کے بارے میں سنا ہے۔
- کیا کبھی لاہور گئے ہیں اور وہاں کی تاریخی عمارتیں بادشاہی مسجد، شاہی قلعہ، شالامار باغ وغیرہ دیکھا ہے یا ان کے بارے میں کچھ معلوم ہے۔ (جو بچے کچھ جانتے ہوں انہیں بولنے کا موقع دیں۔)
- بچوں کو بتائیں کہ مغل بادشاہوں نے 1526 سے 1857 تک ہندوستان پر حکومت کی تھی۔ لاہور کی یہ تاریخی عمارتیں مغل بادشاہوں کے دور میں بنیں۔ مغل بادشاہوں میں تیسرے بادشاہ اکبر تھے جن کا پورا نام جلال الدین محمد اکبر تھا۔ وہ تیرہ سال کی عمر میں بادشاہ بنے۔
- اکبر بادشاہ کے نو خاص درباری مشہور تھے۔ ان کو اکبر بادشاہ 'نورتن' کہتے تھے۔
- نورتن کا مطلب نو جواہرات ہے۔
- ملا دوپیازہ اور بیربل ان نورتن میں شامل تھے۔
- کہتے ہیں کہ ملا دوپیازہ نے اکبر کے محل میں گوشت اور پیاز سے بنائی جانے والی ڈش دوپیازہ ایجاد کی جو اتنی مقبول ہوئی کہ ان کا نام ملا دوپیازہ پڑ گیا۔ ان کا اصلی نام عبدالمومن تھا۔ بیربل کا نام ہمیش داس تھا۔
- 15 منٹ
- بچوں کو کہانی ملا دوپیازہ اور بیربل پڑھ کر سنائیں اور ساتھ ساتھ مشکل الفاظ کے معنی سمجھائیں۔ بورڈ پر دئے گئے الفاظ معنی لکھیں۔ بچے یہ کام کو پی میں لکھیں۔

معنی	الفاظ	معنی	الفاظ
تعداد	شمار	سلطان	بادشاہ
دوبارہ	دہرانا	نو جواہرات، قیمتی پتھر	نورتن
اعتبار	یقین	تحفہ کی جمع	تحائف
بیش بہا	قیمتی	نامور، معروف	مشہور
عزت کا لقب	جہاں پناہ	بادشاہ کی مجلس	دربار

### ہوم ورک

- 5 منٹ دئے گئے الفاظ سے کسی بھی 5 الفاظ کے جملے بنائیں۔

## سیشن 2

- 10 منٹ 6-8 بچوں سے کہانی پڑھوائیں۔

- 25 منٹ بچوں سے کہیں کہ کوپی نکالیں۔ بورڈ پر سوالات لکھیں۔ بچے سوالات کے جواب کوپی میں لکھیں۔

(1) ملا دوپیازہ کی جیب سے کیا گر گیا تھا؟

(2) درباری نے اکبر سے کیا کہا؟

(3) اکبر بادشاہ نے ملا دوپیازہ کو کیا انعام دیا؟

(4) بیربل نے آگرہ کے کووں کی تعداد کتنی بتائی تھی؟

(5) اکبر بادشاہ بیربل کے جواب سے خوش کیوں ہوا؟

### ہوم ورک

- 5 منٹ بیربل کے آخری پیراگراف سے املا کی تیاری کر کے آئیں۔

### سیشن 3

- 20 منٹ بچے اپنی کوپی نکالیں۔ دئے گئے پیراگراف کا املا کروائیں۔ بچوں سے کوپی لے لیں اور بعد میں خود چیک کریں اور نمبر دے کر بچوں کو واپس کر دیں۔

- 20 منٹ نیچے دئے گئے ذخیرہ الفاظ بورڈ پر لکھیں۔ بچے کوپی نکالیں اور ان الفاظ کی مدد سے 100 - 150 الفاظ کی کہانی لکھیں اور اپنی کہانی کو عنوان دیں۔

ذخیرہ الفاظ

چھٹی خوشگوار امی ابو بہن مزا باغ چائے سینڈوچ بھائی پنک کیک  
درخت گھاس چٹائی خوش

### سیشن 4

- 15 منٹ بورڈ پر نیچے دئے گئے الفاظ اور ان کی ضد لکھیں۔ بچے اپنی کوپی میں اتاریں۔

الفاظ	ضد	الفاظ	ضد
دن	رات	دوست	دشمن
بادشاہ	فقیر	خوش	اداس
چھوٹا	بڑا	غلط	صحیح
اگلے	پچھلے	قیمتی	معمولی

- 20 منٹ بچوں سے کہیں کہ الفاظ اور ضد میں سے کسی بھی 5 کے جملے بنائیں۔ الفاظ اور ضد کو ایک جملے میں استعمال کریں۔ جیسے کراچی سے ریل گاڑی دن اور رات کا سفر کر کے لاہور پہنچی۔

ہوم ورک

- 5 منٹ بیربل اور ملا دو پیازہ کی حاضر جوابی کی طرح کا کوئی دلچسپ واقعہ لکھیں۔ یہ واقعہ 100 الفاظ پر مشتمل ہو۔

## سیشن 5

مندرجہ ذیل الفاظ اور ان کا انگریزی ترجمہ بورڈ پر لکھیں۔ بچے یہ کام اپنی کوپی میں لکھیں۔ کسی بھی 5 اردو الفاظ کے جملے بنائیں۔

20 منٹ

English	اردو	English	اردو
satisfaction	اطمینان	king	بادشاہ
copper	تانبا	courtier	درباری
pearl	موتی	sixty six	چھیاسٹھ
coin	سکہ	famous	مشہور
favour	عنایت	valuable	قیمتی
diamond	ہیرا	gifts	تحائف

بورڈ پر دی گئی کتنی لکھیں۔ بچوں سے پوچھ کر ان کی اردو میں لکھیں۔ بچے یہ کام اپنی کوپی میں کریں۔

10 منٹ

کتنی	بچے	کتنی	بچے
10	دس	60	ساٹھ
20	بیس	70	ستر
30	تیس	80	اسی
40	چالیس	90	نوے
50	پچاس	100	سو

## ہوم ورک

- 10 منٹ سیشن 8 میں ایکٹیوٹی کے لئے بچوں کو 5 گروپ میں تقسیم کر دیں۔ ہر گروپ لاہور کے دو مشہور مقامات کی معلومات اور تصویریں لائے۔

## سیشن 6

- 10 منٹ بچوں سے نیچے دئے ہوئے عنوان پر گفتگو کریں۔

’ اگر میں بادشاہ ہوتا / ملکہ ہوتی تو .... ‘  
- بچے جو کہیں اسے بورڈ پر لکھتی جائیں۔ جیسے:

- (1) محل میں رہنا۔
- (2) رعایا کا خیال کرنا۔
- (3) عمدہ کھانے کھانا۔
- (4) عمدہ لباس پہننا۔
- (5) دربار میں بیٹھنا۔
- (6) حکم کرنا۔

- 30 منٹ بچوں سے کہیں کہ ان اشاروں کی مدد سے 150 - 100 الفاظ کا مضمون لکھیں۔

## سیشن 7

- 20 منٹ بچوں کو سمجھائیں کہ مرکب الفاظ وہ الفاظ ہیں جو دو مختلف لفظوں سے مل کر بنتے ہیں۔ جیسے خوب صورت؛ دکان دار - بچے اپنی کوپی نکالیں اور مزید 5 مرکب الفاظ اپنی کوپی میں لکھیں۔
- 20 منٹ بچے کہانی ملا دو پیازہ اور بیربل سے مرکب الفاظ ڈھونڈ کر اپنی کوپی میں لکھیں۔ مثلاً:  
نو + رتن = نورتن  
- ان مرکب الفاظ سے جملے بنائیں۔  
نوٹ: بچوں کو یاد دلائیں کہ سیشن 8 کے لئے سیشن 5 میں دیا گیا کام لے کر آئیں۔

### ٹیچر کے لئے نوٹ

سیشن 8 کے لئے حسب ضرورت چارٹ پیپر؛ گوند اور قینچی کا انتظام کر لیں۔

## سیشن 8

- 40 منٹ بچوں کو بتائیں کہ وہ چارٹ پیپر پر ایکٹیوٹی کریں گے جس کا عنوان لاہور کی سیر ہے۔  
- گروپ میں چارٹ پیپر تقسیم کریں۔  
- ہر گروپ اپنی لائی ہوئی تصویریں چارٹ پیپر پر چپکا کر اس کی معلومات لکھے۔ اس کام میں بچوں کی مدد کریں۔  
- ہر گروپ اپنا چارٹ پیپر کلاس کے سامنے display کرے اور اپنی دی گئی معلومات پڑھ کر سنائے۔

# ہمارا نظام شمسی

## ٹیچر کے لئے نوٹ

سیشن 1 کے لئے ایک رسی جس کے سرے پر گیند (ball) لگی ہو اس کا انتظام کر لیں۔

## سیشن 1

10 منٹ

• کہانی پڑھنے سے پہلے بچوں سے بات چیت کریں۔ ان سے پوچھیں کہ:

- کائنات کسے کہتے ہیں؟
- نظام شمسی کیا ہے؟
- ہمارے نظام شمسی میں کتنے سیارے ہیں؟
- ان میں سب سے بڑا سیارہ کون سا ہے؟
- سب سے چھوٹا سیارہ کون سا ہے؟

30 منٹ

• بچوں کو کہانی ہمارا نظام شمسی پڑھ کر سنائیں۔ کہانی پر گفتگو کریں۔ بچوں سے پوچھیں کہ ان کے خیال میں سیارے سورج کے گرد کیوں گھومتے ہیں۔ بچے جو بھی جواب دیں ان کی حوصلہ افزائی کریں۔ بچوں کو بتائیں:

- ہم زمین پر زمین کی کشش ثقل (force of gravity) کی وجہ سے رہتے ہیں ورنہ ہم خلا میں اڑ جائیں۔ یہ کشش ایک نہ نظر آنے والی رسی کی طرح ہوتی ہے۔ بھاری چیز اپنے ارد گرد کی ہلکی چیز کو اپنی طرف کھینچتی ہے۔
- ہمارے نظام شمسی میں سورج سب سے بھاری ہے۔ یہ تمام سیاروں کو اپنی طرف کھینچتا ہے۔ بچے شاید پوچھیں کہ پھر سیارے سورج میں گر کیوں نہیں جاتے؟ یہ سمجھانے کے لئے تجربہ کر کے دکھائیں۔
- بچوں کو باہر لائیں۔



- انہیں اپنے سے کچھ فاصلے پر کھڑا کریں تاکہ کسی بچے کو تجربے کے دوران چوٹ نہ لگے۔
- رسی جس کے ایک سرے پر گیند لگی ہے اس کا دوسرا سرا ہاتھ میں پکڑ کر تیزی سے گھمائیں۔
- بچوں کو سمجھائیں کہ چونکہ گیند آپ کے ہاتھ کے گرد چکر لگا رہی ہے اس لئے یہ گرتی نہیں ہے۔ اسی طرح سورج کی کشش ثقل کی وجہ سے سیارے سورج کے گرد گھومتے ہیں لیکن اس میں گرتے نہیں ہیں۔
- رسی کو ایک بار پھر تیزی سے گھمائیں اور پھر رسی چھوڑ دیں (گیند رسی سمیت اڑ کر کہیں گر جائے گی۔ خیال رکھیں کہ کسی بچے کو چوٹ نہ لگے۔) بچوں کو سمجھائیں کہ اگر سورج کی کشش ثقل نہ ہو تو سیارے بھی خلا میں ادھر ادھر اڑ جائیں گے۔
- بچوں کو کلاس میں واپس لے جائیں۔

## سیشن 2

• 20 منٹ 6-8 بچوں سے کہانی پڑھوائیں۔ مشکل الفاظ کے معنی سمجھائیں۔

• 15 منٹ بچے کو پی نکالیں۔

- کہانی میں سے نیچے دئے گئے الفاظ اور ان کا انگریزی ترجمہ بورڈ پر لکھیں۔
- بچے بورڈ پر لکھے گئے کام کو اپنی کوپی میں لکھیں۔

En glish	اردو	English	اردو
jupiter	مشتری	solar system	نظام شمسی
saturn	زحل	planets	سیارے
uranus	یورینس	mercury	عطارد
neptune	نیپٹون	venus	زہرہ
eclipse	گرہن	earth	ارض
universe	کائنات	mars	مرخ

## ہوم ورک

- 5 منٹ سیاروں کے اردو اور انگریزی میں نام یاد کریں۔

## سیشن 3

- 10 منٹ 6-8 بچوں سے کہانی پڑھوائیں۔

- 25 منٹ نیچے دئے ہوئے الفاظ بورڈ پر لکھیں۔ بچوں سے پوچھ کر ان الفاظ کی ضد لکھیں۔ نیچے بورڈ سے دیکھ کر الفاظ اور ضد کو پی میں لکھیں۔ ان میں سے کسی بھی 5 الفاظ کے جملے بنائیں۔

الفاظ	ضد	الفاظ	ضد
زمین	آسمان	دن	رات
قدیم	جدید	گرم	ٹھنڈا
سفید	کالا (سیاہ)	اصلی	نقلی
روشنی	اندھیرا	آباد	دیران
غروب	طلوع	ہاں	نہیں

## ہوم ورک

- 5 منٹ قدیم داستانوں سے املا کی تیاری کریں۔

## ٹیچر کے لئے نوٹ

سیشن 4 میں آرٹ ایکٹیوٹی کے لئے بچوں کی تعداد کے مطابق مندرجہ ذیل چیزوں کا انتظام کر لیں۔ کالا پوسٹر کلر، پلیٹ، پیالہ، برش، پنسل، پیلے رنگ کا پیپل، پانی، A4 سائز کا کاغذ / سادہ کاغذ۔

## سیشن 4

• کسی ایک قدیم داستان سے املا کروائیں۔ بچوں سے کوپی لے لیں اور بعد میں خود چیک کر کے بچوں کو واپس کر دیں۔ **15 منٹ**

• آرٹ ایکٹیوٹی کروائیں۔ بچوں میں کاغذ اور آرٹ کی چیزیں تقسیم کریں۔ **25 منٹ**

- بچوں کو بتائیں کہ انہیں کیا کرنا ہے۔ جہاں ضرورت ہو وہاں ان کی مدد کریں۔

(1) پیپر کو چوڑائی میں (horizontally) رکھ کے اس پر پنسل سے رات کا کوئی بھی منظر بنا لیں۔

جیسے آسمان پر تارے ایک دیوار پر بلی یا درخت پر الو۔

(2) پنسل سے بنی ہوئی ڈرائنگ پر پیلا پیپل رنگ بھر دیں۔

(3) ایک پیالے میں پانی لیں۔

(4) پلیٹ میں کالا پوسٹر کلر لیں۔ اس میں پانی ملائیں۔ کلر کی مقدار کم اور پانی زیادہ ہونا چاہیے۔

(5) اب اس پیٹ کو برش سے پورے کاغذ پر پھیر دیں۔

(6) ڈرائنگ کو خشک ہونے دیں۔

(7) پیپل والی ڈرائنگ واضح ہو جائے گی اور رات کا منظر سامنے آ جائے گا۔

## ٹیچر کے لئے نوٹ

سیشن 5 کے لئے ورک شیٹ 8 کی بچوں کی تعداد کے مطابق نوٹو کو پی کروالیں۔

## سیشن 5

- **35 منٹ** بچوں سے کہیں کہ کہانی پڑھیں اور دئے گئے سوالات کے جواب کو پی میں لکھیں۔
  - (1) ستارے کیا ہوتے ہیں؟
  - (2) زمین، عطارد اور نیپٹون سورج کے گرد کتنے وقت میں اپنا چکر مکمل کرتے ہیں؟
  - (3) سورج گرہن کیوں ہوتا ہے؟
  - (4) زمین پر انسان، حیوان اور پودے کیوں ہیں؟
  - (5) اگر زمین سورج کے گرد 365 دن میں ایک چکر مکمل کرتی ہے تو 5 چکر کتنے دن میں مکمل کرے گی؟
- **5 منٹ** **ہوم ورک** بچوں میں ورک شیٹ 8 تقسیم کریں۔ بچے کام گھر سے مکمل کر کے لائیں۔

## ورک شیٹ 8

نام \_\_\_\_\_ کلاس \_\_\_\_\_ تاریخ \_\_\_\_\_

دئے گئے انگریزی جملوں کا اردو میں ترجمہ کریں۔

1) There are eight planets in our Solar System.

---

2) All planets revolve around the Sun.

---

3) The Sun gives light to Earth.

---

4) We can see our Solar System with the help of a telescope.

---

5) A Solar eclipse occurs when the moon comes between Earth and Sun.

---

## سیشن 6

15 منٹ

- بچوں کے ساتھ اسم نکرہ اور اسم معرفہ دہرائیں۔
- کسی بھی چیز، جگہ یا انسان کا عام نام اسم نکرہ یا اسم عام کہلاتا ہے۔
- کسی بھی چیز، جگہ، انسان یا جانور کا خاص نام اسم معرفہ یا اسم خاص کہلاتا ہے۔
- بچوں کو مثالیں دیں جیسے:
- لفظ کارٹون اسم نکرہ ہے مگر ان کے پسندیدہ کارٹون کا جو نام ہے وہ اسم معرفہ ہے۔
- جیسے ٹوم اینڈ جیری (Tom and Jerry)، دی لائن کنگ (The Lion King) وغیرہ۔

20 منٹ

- بورڈ پر اسم نکرہ لکھیں۔ بچوں سے پوچھ کر اسم نکرہ کی اسم معرفہ لکھیں۔ بچے بورڈ سے دیکھ کر اسم نکرہ اپنی کاپی میں لکھیں اور اپنی سوچ سے اسم معرفہ لکھیں۔

اسم معرفہ	اسم نکرہ	اسم معرفہ	اسم نکرہ
عاطف اسلم	گلوکار	مشتری	سیارہ
ابراہیم	لڑکا	ٹوپوٹا	گاڑی
زارا	لڑکی	کراچی	شہر
سی اے ایس	اسکول	پاکستان	ملک
رونا لڈو	کھلاڑی	کٹ کیٹ	چاکلیٹ

ہوم ورک

- 5 جملے بنائیں۔ ہر جملے میں ایک اسم نکرہ اور ایک اسم معرفہ استعمال کریں۔

5 منٹ

## سیشن 7

15 منٹ

• بچوں کو تشبیہات (similies) پر کام کروائیں۔ انہیں بتائیں کہ کسی بھی ایک چیز کا موازنہ (comparison) جب دوسری چیز سے کیا جاتا ہے اسے تشبیہ کہتے ہیں۔

- بچوں کو تشبیہات سمجھائیں کہ اگر کوئی چیز بہت سفید ہو تو ہم اس کا موازنہ کس سے کرتے ہیں۔
- بچے مختلف جوابات دیں گے۔ کسی نے برف کہا ہو گا کسی نے روئی یا پھر دودھ۔
- ان کے جواب بورڈ پر لکھیں۔
- بچوں کو اس کا صحیح جواب بتائیں کہ جب کوئی چیز بہت سفید ہوتی ہے تو اس کا موازنہ دودھ سے کرتے ہیں۔ جیسے دودھ کی طرح سفید۔

20 منٹ

• بچوں سے پوچھ کر کچھ تشبیہات بورڈ پر لکھیں۔ بچے یہ کام اپنی کوپی میں کریں اور ان میں سے 3 تشبیہات کے جملے اپنی کوپی میں لکھیں۔

- برف کی طرح ٹھنڈا
- چاند کی طرح روشن
- خون کی طرح لال (سرخ)
- کونکے کی طرح کالا
- کانٹے کی طرح نوک دار
- چیتے کی طرح تیز رفتار
- کچھوے کی طرح سست

ہوم ورک

5 منٹ

• کسی بھی 3 تشبیہات کو جملوں میں استعمال کریں۔

## ٹیچر کے لئے نوٹ

سیشن 8 کے لئے بچوں کی تعداد کے مطابق A4 سائز کے کاغذ اور رنگین پنسلوں کا انتظام کر لیں۔

## سیشن 8

• 10 منٹ 4-6 بچوں سے کہانی کے آخر میں دی گئی قدیم داستانیں پڑھوائیں۔

• 30 منٹ بچوں میں A4 سائز کے کاغذ اور رنگین پنسلیں تقسیم کریں۔

- بچوں کو سمجھائیں کہ قدیم داستانوں میں سے اپنی پسند کی ایک داستان منتخب کریں اور اسے تصور کر کے کاغذ پر ڈرائنگ بنائیں اور رنگ بھریں۔
- کاغذ کی دوسری طرف اپنی منتخب کی ہوئی داستان خوشخط لکھیں۔
- جو بچے کام مکمل نہ کر سکیں وہ گھر پر مکمل کریں۔



# سنڈے ماموں

## سیشن 1

- 15 منٹ کہانی پڑھنے سے پہلے بچوں سے پوچھیں۔
  - آپ اپنا چھٹی کا دن کیسے گزارتے ہیں؟
  - آپ کے گھر چھٹی کے دن کوئی خاص ناشتہ بنتا ہے؟
  - آپ کے گھر چھٹی کے دن سب سے پہلے دروازے کی گھنٹی کون بجاتا ہے؟
  - کیا آپ کے گھر چھٹی کے دن سب گھر والے ایک ساتھ جمع ہو کر کھانا کھاتے ہیں؟
  - بچے جو بھی جواب دیں ان کی حوصلہ افزائی کریں۔
- 15 منٹ بچے کتاب نکالیں۔ کہانی سنڈے ماموں کا ٹائٹل دکھا کر پوچھیں کہ ماموں کس رشتے کو کہتے ہیں۔
  - کہانی پڑھ کر سنائیں اور ساتھ ساتھ مشکل الفاظ کے معنی بھی بتائیں۔
  - بچوں سے پوچھیں کہ سنڈے ماموں کس کے ماموں ہیں اور ان کا نام سنڈے ماموں کیوں پڑا؟
  - کہانی پر گفتگو کریں۔
- 10 منٹ بچے کو پی نکالیں۔ مندرجہ ذیل الفاظ اور ان کا انگریزی ترجمہ کو پی میں لکھیں۔

English	اردو	English	اردو
possibility	امکان	grocery	سودا
advice	مشورہ	protest	احتجاج
prescriptions	نسخے	acquainted	واقف
to test	آزمانا	respect	عقیدت

## سیشن 2

• 10 منٹ 4-6 بچوں سے کہانی پڑھوائیں۔ بچوں کی توجہ کہانی کے مرکزی کردار کی طرف دلائیں اور بچوں سے پوچھیں کہ کیا ان کے گھر کوئی رشتے دار پابندی سے آتا ہے؟ 3-4 بچوں کو بات چیت کرنے کا موقع دیں۔

• 30 منٹ نیچے دئے گئے سوال بورڈ پر لکھیں۔ بچوں سے زبانی سوال اور جواب کریں۔ بچے اپنی کوئی نکالیں۔ سوال اپنی کوئی میں اتاریں اور ان کے جواب کہانی میں سے ڈھونڈ کر لکھیں۔

(1) اماں کے ماموں کا نام سنڈے ماموں کیوں پڑا؟

(2) بچوں نے کس بات پر اماں سے احتجاج کیا؟

(3) اتوار کے دن کس وجہ سے گھر میں رونق ہوتی تھی؟

(4) بچوں کو ماموں کے ساتھ ٹرین کا سفر کرنے پر کیسا محسوس ہوا؟

(5) آپ کے گھر اگر کوئی ایسا رشتے دار آئے تو آپ اس کو کیا نام دیں گے؟

نوٹ : بچوں کو نامناسب ناموں کے انتخاب سے خبردار کریں۔ بچوں کو سمجھائیں کہ مزاق اور بدتمیزی میں کیا فرق ہے۔

### سیشن 3

15 منٹ

• 4-6 بچوں سے کہانی پڑھوائیں۔

- بچوں سے پوچھیں کہ کیا کبھی انہوں نے ٹرین کا سفر کیا ہے؟ جن بچوں نے ٹرین کا سفر کیا ہے ان میں سے چند بچوں سے ان کا تجربہ پوچھیں۔
- بچوں سے پوچھیں کہ اسٹیشن کسے کہتے ہیں؟
- پٹری کیا ہوتی ہے؟
- اسٹیشن ماسٹر کون ہوتا ہے؟
- وہ کس کے ساتھ ٹرین کا سفر کرنا چاہیں گے؟
- بچے مختلف جواب دیں گے۔ ان کی حوصلہ افزائی کریں۔

25 منٹ

• بچے کو پی نکالیں۔ مندرجہ ذیل اشاروں کی مدد سے 100 - 150 الفاظ کا مضمون لکھیں۔

عنوان: ٹرین 1 گاڑی کا یادگار سفر

- کہاں کا سفر کیا
- کھانے میں کیا کھایا
- کس سواری پر کیا
- نظارے کیسے تھے
- کس کے ساتھ گئے
- کتنا لمبا سفر تھا
- موسم کیسا تھا
- تجربہ کیسا رہا

## سیشن 4

20 منٹ

• بچوں سے پوچھیں ان کو کون کون سے پیشوں کے نام معلوم ہیں؟

- بچوں کی توجہ کہانی میں بتائے گئے پیشوں کی طرف دلائیں۔

- بورڈ پر دو کولم بنائیں۔ ایک کولم میں پیشوں کے نام بچوں سے پوچھ کر اردو میں لکھیں۔ دوسرے کولم میں ان کا انگریزی میں نام لکھیں۔ بچے یہ کام کوئی میں کریں۔

English	الفاظ	English	الفاظ
writer	مصنف	actor	اداکار
farmer	کسان	painter	مصور
singer	گلوکار	butcher	قصابی
cobbler	موچی	tailor	درزی
greengrocer	سبزی فروش	lawyer	وکیل

15 منٹ

• بورڈ پر نیچے دئے گئے سوال لکھیں۔ بچے کوئی میں اتاریں اور پیشوں کے مطابق درست کر کے جواب لکھیں۔

جیسے: کیا مصور گندم اگاتا ہے؟

جی نہیں مصور تصویر بناتا ہے۔

(1) کیا درزی سبزی بیچتا ہے؟

(2) کیا موچی تعلیم دیتا ہے؟

(3) کیا قصابی تصویر بناتا ہے؟

(4) کیا مصنف مٹھائی بناتا ہے؟

(5) کیا گلوکار کتاب لکھتا ہے؟

ہوم ورک

• دئے گئے پیشوں کے علاوہ 5 اور نئے پیشوں کے نام اور ان کا انگریزی ترجمہ لکھیں۔

5 منٹ

## ٹیچر کے لئے نوٹ

سیشن 5 کے لئے دئے گئے فیملی ٹری (family tree) کے خاکے کی A4 سائز کے کاغذ پر بچوں کی تعداد کے مطابق نوٹو کو پی کروالیں۔

## سیشن 5

35 منٹ

- بچوں کی توجہ مختلف رشتوں کی طرف دلائیں۔ ان سے پوچھیں کہ رشتے دار کون ہوتے ہیں؟
- بچوں کو بتائیں کہ خاندان family کو کہتے ہیں اور خاندان، خاندان والوں سے بنتا ہے جن کو ہم رشتے دار (relatives) کہتے ہیں۔
- بچوں کو بتائیں کہ امی کی طرف کے خاندان کو ننھیال اور ابو کی طرف کے خاندان کو ددھیال کہتے ہیں۔
- 3-4 بچوں سے پوچھیں کہ وہ کن کن رشتوں کے نام جانتے ہیں۔
- بچوں میں فیملی ٹری کی نوٹو کو پی تقسیم کریں اور انہیں ہدایت دیں کہ وہ اپنے خاندان کی فیملی ٹری کس طرح بنائیں۔
- بچوں کو سمجھائیں کہ ماموں، خالہ، چچا، پھوپھی، وغیرہ فیملی ٹری میں کہاں آئیں گے۔
- بچوں سے کہیں کہ اپنے خاندان والوں کی تصاویر جمع کریں اور تاکید کریں کہ تصویروں کا سائز خاکے کے مطابق ہونا چاہئے۔
- بچوں کی فیملی ٹری کی presentation سیشن 8 میں ہوگی۔

## ہوم ورک

• املا کی تیاری کر کے آئیں۔

5 منٹ

چنگھاڑتی سہارا رونق قسم شائد فائدے ضروری انتہائی خدمت گھورتی کوشش  
احتجاج نبھاتے چیخ مشورہ

# میرا خاندان

دادا - دادی

نانا - نانی

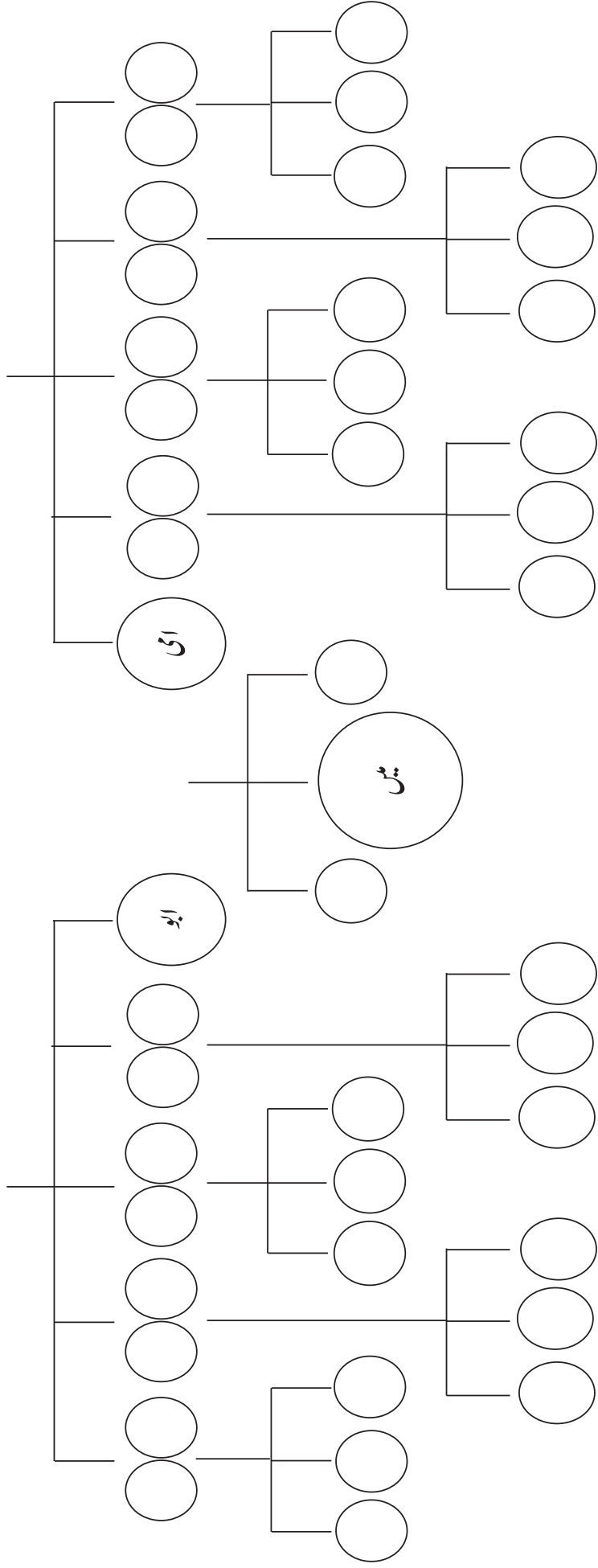

## سیشن 6

15 منٹ

• بچے اپنی کوپی نکالیں۔ دئے گئے الفاظ کا املا کروائیں۔

- املا کی اصلاح کروائیں۔

- بچوں سے کہیں کہ دو بچے آپس میں کوپی تبدیل کریں۔

- جن الفاظ سے املا لیا گیا تھا وہ الفاظ بورڈ پر لکھیں۔ بچوں سے کہیں کہ بورڈ پر لکھے گئے الفاظ دیکھ کر ایک

دوسرے کا املا چیک کریں اور پھر کوپی ایک دوسرے کو واپس کر دیں۔

- بچے اپنی کوپی میں غلطیوں کی اصلاح کریں۔

- بعد میں خود بھی بچوں کی کوپی چیک کریں۔ نمبر دیں اور ان کی حوصلہ افزائی کریں۔

20 منٹ

• واحد جمع پر کام کروائیں۔ بورڈ پر واحد جمع کے کولم بنائیں۔ بچے اپنی کوپی میں واحد کی جمع اور جمع کی واحد لکھیں۔

واحد	جمع	واحد	جمع
	چھٹیاں	مشورہ	
دروازہ		خدمات	
ٹوکری		فائدے	
	شرارتیں	اخبار	
دکان		سلسلے	
	دعوتیں	علاقہ	
نسخہ		قسمیں	

ہوم ورک

5 منٹ

• ناشتے میں کھانے والی اپنی پسندیدہ چیز کی ترکیب لکھیں۔ سیشن 7 کے لئے اپنا پسندیدہ ناشتہ لے کر آئیں۔

## سیشن 7

- 35 منٹ بچے کلاس میں میزیں جوڑ کر ایک یا دو بڑی میزیں بنائیں اور ناشتے کی چیزیں قرینے سے لگائیں۔

- سب مل کر ناشتہ کریں۔
- ناشتے کے بعد کلاس کی صفائی کریں۔

### ہوم ورک

- 5 منٹ اپنے پسندیدہ ناشتے کے بارے میں 5 جملے لکھیں۔

## سیشن 8

- 40 منٹ بچے اپنی اپنی فیملی ٹری کی presentation دیں۔ بچوں کے چارٹ کلاس میں لگائیں۔



# ایک بچی جو کچھ مختلف تھی

## سیشن 1

- 15 منٹ بچوں کو بتائیں کہ کہانی شروع کرنے سے پہلے ہم ایک ایکٹیوٹی کریں گے۔ ایک چارٹ پیپر لیں اور اس پر اپنا نام لکھیں۔ اب سب بچوں کو باری باری بلا کر اس چارٹ پیپر پر اپنا نام لکھنے کو کہیں۔ چارٹ پیپر بورڈ پر لگا دیں اور بچوں سے کہیں کہ ایک دوسرے کی لکھائی پر غور کریں۔
- 10 منٹ بچوں کو بتائیں کہ ہر لکھائی دوسری لکھائی سے الگ یا مختلف ہوتی ہے ایسے ہی جیسے ہر انسان منفرد اور دوسرے سے مختلف ہے۔ انسان کی انگلیوں کے نشان ایک دوسرے سے نہیں ملتے ایسے ہی جیسے ہر انسان کی شکل اور عادت دوسرے سے ہو بہو نہیں ملتی۔ یہی انفرادیت انسان کو ایک دوسرے سے الگ اور خاص بناتی ہے۔ بچوں کو سمجھائیں کہ ہم سب کسی نہ کسی طریقے سے ایک دوسرے سے مختلف ہیں۔ ان میں کچھ مختلف ہونے کے طریقے ہماری سمجھ میں آسانی سے آتے ہیں جیسے کسی کے بال گھنگریالے ہیں، کسی کے سیدھے، کسی کی آنکھیں بھوری ہیں، کسی کی ہری یا نیلی وغیرہ۔ لیکن کچھ مختلف ہونے کے طریقے ایسے ہیں جو فوراً واضح نہیں ہوتے اور جن کو سمجھنا مشکل ہے۔ ہم ایک ایسی ہی بچی کی کہانی پڑھیں گے جو غیر واضح طور پر مختلف تھی۔
- 15 منٹ بچوں کو کہانی ایک بچی جو کچھ مختلف تھی پڑھ کر سنائیں اور ساتھ ساتھ مشکل الفاظ کے معنی سمجھائیں۔ کہانی پر گفتگو کریں۔

## سیشن 2

- 10 منٹ 4-6 بچوں سے کہانی پڑھوائیں۔
- 25 منٹ بچے اپنی کوپی نکالیں۔ بورڈ پر سوال لکھیں۔ بچے کوپی میں سوال اتار کر جواب کہانی سے ڈھونڈ کر لکھیں۔
  - (1) ٹیمپل کب اور کہاں پیدا ہوئی؟
  - (2) ٹیمپل اسکول میں بچوں کے مذاق کا نشانہ کیوں بنتی تھی؟
  - (3) اپنی آنٹی کے گھر رہ کر ٹیمپل نے کیا سیکھا؟
  - (4) آج ٹیمپل کیا کرتی ہے؟
- 5 منٹ کہانی پڑھیں اور اپنی پسند کے 4 جملے خوشخط لکھیں۔

### ٹیچر کے لئے نوٹ

سیشن 3 کے لئے بچوں کی تعداد کے مطابق A4 سائز کے کاغذ کا انتظام کر لیں۔

## سیشن 3

- 5 منٹ 4-6 بچوں سے کہانی کے پہلے اور دوسرے پیراگراف پڑھوائیں۔
- 10 منٹ بچوں سے بات چیت کے ذریعے پوچھیں کہ ٹیمپل کس طرح دوسرے بچوں سے مختلف تھی۔ بچوں کے دئے گئے جواب بورڈ پر لکھیں۔ مثلاً:
  - عام طور سے بچے 2 سال کی عمر میں کم و بیش کچھ الفاظ بولنا شروع کر دیتے ہیں۔ ٹیمپل نے 5 سال کی عمر میں مشکل سے چند الفاظ بولنا شروع کئے۔
  - عام طور سے ہم الفاظ میں سوچتے ہیں اور الفاظ کے ذریعے ایک دوسرے کو اپنے خیالات بتاتے ہیں۔ ٹیمپل

تصویروں میں سوچتی تھی۔

- بچوں سے کہیں کہ ہم تجربہ کریں گے کہ تصویروں میں سوچنے کا کیا مطلب ہے اور کیا کسی اور کے لئے یہ سمجھنا مشکل ہے یا آسان۔

- 15 منٹ بچوں میں کاغذ تقسیم کریں۔ بچوں سے کہیں کہ اپنی کسی بھی ایک سوچ کا اظہار 2-1 جملوں میں اپنی کوپی میں لکھیں۔

- اب بچوں سے کہیں کہ جو سوچ انہوں نے لکھی ہے اس کا اظہار کاغذ پر تصویر بنا کر کریں۔

- 10 منٹ دو دو بچے آپس میں کاغذ تبدیل کریں اور تصویر دیکھ کر اس پر 2-1 جملے لکھیں کہ ان کے خیال میں ان کا ساتھی تصویر کے ذریعے کیا کہنا چاہ رہا ہے۔ پھر وہ اپنے ساتھی سے پوچھیں کہ کیا انہیں اپنے ساتھی کی بات تصویر دیکھ کر سمجھ میں آئی یا نہیں۔ وہ اپنے ساتھی سے پوچھیں کہ ان کی کیا سوچ تھی اور کیا وہ تصویر دیکھ کر اپنے ساتھی کی سوچ کا صحیح اندازہ کر سکے یا نہیں۔

- بچوں سے پوچھیں کہ ہاتھ اٹھا کر بتائیں کہ کتنے بچے اپنے ساتھی کی سوچ کا صحیح اندازہ تصویر دیکھ کر لگا سکے۔
- بچوں سے گفتگو کریں کہ ہمارے لئے کسی اور کی بات الفاظ سے سمجھنا زیادہ آسان ہے یا تصویروں سے۔

## سیشن 4

- 5 منٹ بچوں سے 5 حواس (senses) پر گفتگو کریں۔

- بچوں کو بتائیں کہ ہمارے حواس ہمارے لئے ہر وقت کام کرتے ہیں چاہے ہم جاگتے ہوں، سوتے ہوں، اٹھتے ہوں یا بیٹھتے ہوں۔ انسانی جسم میں 5 حواس ہیں۔ یہ حواس اکٹھے کام کرتے ہیں اور ہمیں اپنے اردگرد سے آگاہ رکھتے ہیں۔

15 منٹ

بورڈ پر 4 کولم بنائیں۔ ایک کولم میں حس کا نام اور دوسرے میں اس کا انگریزی ترجمہ لکھیں۔ تیسرے کولم میں اس عضو کا نام لکھیں جس سے وہ حس منسلک ہے اور چوتھے کولم میں عضو کا انگریزی ترجمہ لکھیں۔ بچے یہ کام کوپی میں کریں۔

English	اردو	English	اردو
organ	عضو	sense	حس
eyes	آنکھیں	sight	دیکھنا
ears	کان	hearing	سننا
nose	ناک	smell	سوگھنا
tongue	زبان	taste	ذائقہ
skin	جلد	touch	لمس

20 منٹ

بچوں کو اسکول کے گراؤنڈ میں لے جائیں۔ ان سے کہیں کہ اپنی آنکھیں بند کریں اور مختلف آوازیں غور سے سنیں۔ وہ ایسی آوازوں کا بھی ذکر کر سکتے ہیں جن پر وہ عموماً دھیان نہیں دیتے جیسے سپورٹس ٹیچر کی سیٹی، بچوں کا کھلکھلانا، چڑیوں کا چہچہانا، باہر گاڑیوں کی آوازیں وغیرہ۔ اس دوران بچوں سے بات چیت کے ذریعے پوچھیں کہ انہوں نے کون کون سی آوازیں سنی ہیں۔

## سیشن 5

35 منٹ

بچوں سے کہیں کہ اپنی کوپی نکالیں۔ متضاد الفاظ پر کام کروائیں۔ بورڈ پر دو کولم بنائیں۔ ایک کولم میں الفاظ لکھیں اور ان کے معنی بتائیں۔ بچوں سے کہیں کہ ان الفاظ کے متضاد الفاظ کہانی سے ڈھونڈ کر دوسرے کولم میں لکھیں۔ بچوں کو بتائیں متضاد الفاظ کہانی کے پہلے اور دوسرے پیراگراف میں ہیں۔ اس کام میں بچوں کی مدد کریں۔ ٹیچر کی سہولت کے لئے متضاد الفاظ بریکٹ میں دئے گئے ہیں۔

ضد	الفاظ	ضد	الفاظ
(اکثر)	کبھی کبھار	(زیادہ)	کم
(تیز)	دھیما	(عام)	خاص
(شور)	خاموشی	(مختلف)	ایک جیسا
(خوفزدہ)	بے خوف	(شروع)	ختم
(بے چین)	مطمئن	(آسان)	مشکل

### ہوم ورک

- 5 منٹ کہانی کے پیراگراف 2 سے املا کی تیاری کریں۔

## سیشن 6

- 15 منٹ بچے اپنی کوپی نکالیں۔ دئے گئے پیراگراف سے 5-4 لائن کا املا کروائیں۔ بچوں کی کوپی لے لیں۔
- 10 منٹ بچوں سے بات چیت کریں کہ انسان اپنے احساسات کا اظہار کس کس طرح کرتا ہے۔ اپنے جذبات کا اظہار کرنے کے لئے مختلف آرٹ فورم کا سہارا لیتا ہے۔ بچوں کی توجہ پینٹنگ، نظم یا نثر، sculpture، رقص، موسیقی اور دیگر arts کی طرف دلائیں۔
- 15 منٹ بچے اپنی کوپی نکالیں اور 6-5 جملوں کا پیراگراف لکھیں کہ وہ کس آرٹ کے ذریعے اپنے احساسات کا اظہار کرنا پسند کریں گے۔

## 7 سیشن

• 20 منٹ  
عام طور پر لوگ پیار کا اظہار الفاظ میں کرتے ہیں اور کئی طریقوں سے بھی پیار کا اظہار کیا جاتا ہے۔ جیسے کسی کو پیار میں نام دے کر کسی کی پسند کا کھانا پکا کر وغیرہ۔

- بچوں سے پوچھیں کہ ان کے والدین یا اور گھر کے افراد ان سے اپنے پیار کا اظہار کس طرح کرتے ہیں۔  
زیادہ سے زیادہ بچوں کو بات چیت کرنے کا موقع دیں۔

• 20 منٹ  
بورڈ پر نیچے دی گئی فہرست لکھیں۔ بچے اپنی کوپی نکالیں۔ کسی بھی 5 افراد کے بارے میں ایک ایک جملہ لکھیں کہ وہ اپنے پیار کا اظہار کس طرح کرتے ہیں۔

امی ابو دادا / دادی ٹیچر دوست خالہ / ماموں چچا / پھوپھی نانا / نانی بہن / بھائی

## ٹیچر کے لئے نوٹ

سیشن 8 کے لئے ورک شیٹ 9 کی بچوں کی تعداد کے مطابق نوٹو کوپی کروالیں۔

## سیشن 8

20 منٹ

• بچوں سے ایجادات کے بارے میں بات چیت کریں۔

- بچوں سے پوچھیں کہ ان کے خیال میں کن ایجادات کی وجہ سے انسان کی زندگی آسان ہوئی۔ بچے جو جواب دیں وہ بورڈ پر لکھتی جائیں۔ جیسے بلب، ریڈیو، ٹی وی، ٹیلیفون، کمپیوٹر وغیرہ۔ ساتھ ساتھ بچوں سے یہ بھی گفتگو کریں کہ ان ایجادات نے کس طریقے سے انسان کے لئے آسانی پیدا کی۔

- بچے کو پی نکالیں۔ ایجادات کے نام لکھیں اور 1-2 جملوں میں لکھیں کہ اس ایجاد سے کیا آسانی ہوئی۔

20 منٹ

• بچوں میں ورک شیٹ 9 تقسیم کریں اور سمجھائیں کہ انہیں کیا کرنا ہے۔ ورک شیٹ کرنے میں بچوں کی مدد کریں۔

## ورک شیٹ 9

نام \_\_\_\_\_ کلاس \_\_\_\_\_ تاریخ \_\_\_\_\_

اگر آپ کوئی مشین ایجاد کریں تو وہ کیا ہوگی۔

---

---

---

---

---

---

---

---

---

---

---

---

اپنی ایجاد کی تصویر ڈبے میں بنائیں اور ایجاد کے مختلف حصے لیبل کریں۔

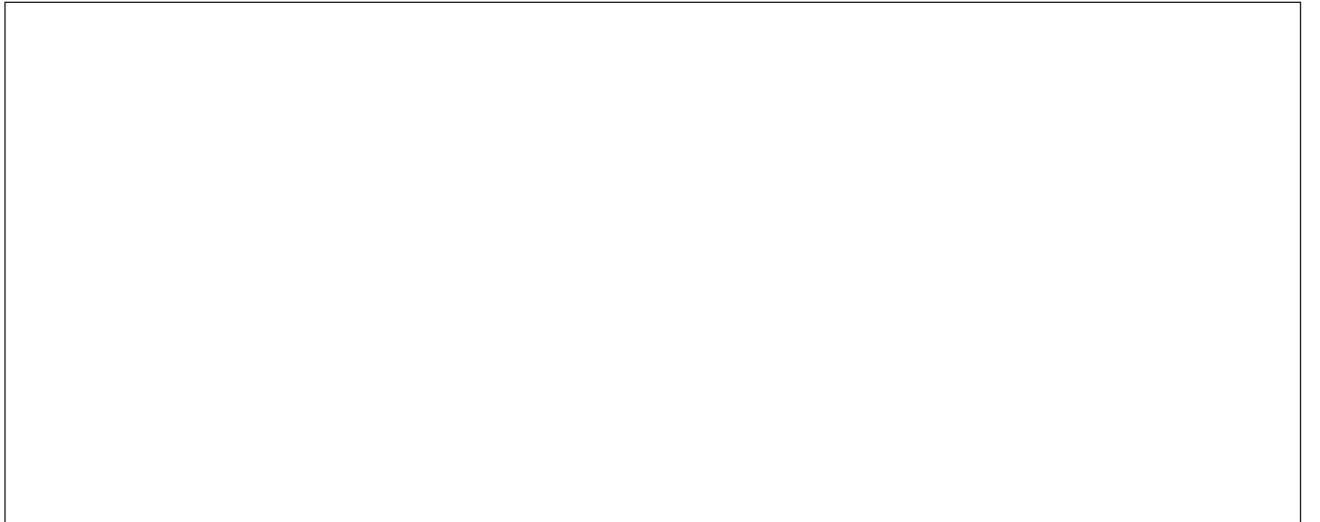



# گیٹو گرے

## سیشن 1

• 15 منٹ سیشن بات چیت سے شروع کریں۔ بچوں سے پوچھیں کیا ان کے پاس کوئی پالتو جانور ہے؟ کیا وہ کسی جانور کو پالنا چاہتے ہیں؟

- کچھ بچے اپنے پالتو جانور کے بارے میں بتائیں گے کہ ان کے پاس کون سا جانور ہے اور وہ اس کا خیال کیسے رکھتے ہیں۔

- کچھ بچے یہ بتائیں گے کہ وہ جانور پالنا تو چاہتے ہیں مگر گھر کے کسی فرد کی ناپسندیدگی کی وجہ سے یا کسی اور وجہ سے پال نہیں سکتے۔

- بچوں کو بتائیں کہ جانور پالنا انتہائی ذمہ داری کا کام ہے اور ہمیں تب ہی جانور پالنا چاہئے جب ہم اس کا پورا خیال رکھ سکیں۔

• 20 منٹ نظم گٹیو گرے پڑھ کر سنائیں۔ ساتھ ساتھ مشکل الفاظ کے معنی بتائیں۔

- 4-6 بچوں سے نظم پڑھوائیں۔

ہوم ورک

• 5 منٹ نظم کو نثر میں لکھیں۔

## سیشن 2

• 10 منٹ 6-4 بچوں سے نظم پڑھوائیں۔

• 10 منٹ نظم سے متعلق سوال جواب کروائیں۔ بورڈ پر سوال لکھیں۔ بچے اپنی کوپی میں سوال اتار کر جواب لکھیں۔

(1) گیٹو گرے کے پاس کون سا پالتو جانور تھا؟

(2) اندھیرا ہونے پر گیٹو کیوں گھبرا گیا تھا؟

(3) ماں نے گیٹو سے کیا کہا؟

(4) مور کے گھر آنے پر گیٹو نے ان سے کیا کہا؟

(5) مور کیوں خوش ہوئے؟

• 15 منٹ نظم میں موجود ہم آواز الفاظ کی طرف بچوں کی توجہ دلائیں۔

- نظم میں سے کچھ ہم آواز الفاظ بورڈ پر لکھیں۔ جیسے: پیتے، کھاتے، ہلاتے، دیکھتے، گاتے، کھجاتے وغیرہ

- بورڈ پر سر چلے، شام، بات، گانا لکھیں۔

- بچوں سے کہیں کہ وہ ان الفاظ کے تین تین ہم آواز الفاظ کوپی میں لکھیں۔ ٹیچر کی سہولت کے لئے کچھ ہم

آواز الفاظ بریکٹ میں دئے گئے ہیں۔

سر	چلے	شام	بات	گانا
(پر)	(ملے)	(نام)	(رات)	(جانا)
(ہر)	(گلے)	(کام)	(سات)	(آنا)
(کر)	(ہلے)	(دام)	(ذات)	(دانا)

ہوم ورک

• 5 منٹ اپنی پسند کے کوئی بھی 4 اشعار خوشخط لکھیں۔

ٹیچر کے لئے نوٹ  
سیشن 3 کے لئے ایک یا دو نظمیں لے کر آئیں۔

### سیشن 3

• 5 منٹ بچوں کو نظم نگاری کے بارے میں بتائیں کہ کس طرح ہم آواز الفاظ کی مدد سے نظم لکھی جاتی ہے۔ یہ بھی بتائیں کہ دو مصرعوں سے ایک شعر بنتا ہے۔ مصرعہ شعر کی ہر ایک لائن کو کہتے ہیں۔

- بچوں کو لائی ہوئی نظمیں پڑھ کر سنائیں۔  
- پہلا مصرعہ سنا کر چند بچوں سے اس کے آگے کا مصرعہ پوچھیں۔ بچے ہم آواز الفاظ کی مدد سے مصرعے بتائیں۔ اگر کسی بچے کو مشکل پیش آئے تو اس کی مدد کریں۔

• 30 منٹ بورڈ پر نیچے دی ہوئی نظم سے پہلی لائن لکھیں۔ بچوں سے پوچھ کر دوسری، تیسری اور چوتھی لائن لکھیں۔ جیسے:

علی کے پاس ہے ایک کتاب  
جس میں رہتے ہیں مٹھو صاحب  
مٹھو کی ہے چونچ زالی  
آدھی سرخ اور آدھی کالی  
- بچے کو پی نکالیں۔ مزید 4 مصرعے لکھ کر نظم مکمل کریں۔

#### ہوم ورک

• 5 منٹ سیشن 2 میں بچوں نے جو ہم آواز الفاظ لکھیں ہیں ان میں سے کسی ایک لفظ کے ہم آواز الفاظ سے 4 مصرعوں کی نظم لکھ کر لائیں۔

## ٹیچر کے لئے نوٹ

سیشن 4 کے لئے ورک شیٹ 10 کی بچوں کی تعداد کے مطابق فوٹو کوپی کروالیں۔

## سیشن 4

- **25 منٹ**

بچوں سے پاکستان کے پرندوں کے بارے میں گفتگو کریں۔ انہیں بتائیں کہ کچھ پرندے پاکستان میں ہی پیدا ہوتے ہیں اور پاکستان میں ہی رہتے ہیں۔ جیسے شاہین، تیز، فاختہ، گدھ، شکر، باز، بلخ، کول، چکور وغیرہ وغیرہ۔ کچھ پرندے نقل مکانی کر کے پاکستان آتے ہیں۔

  - نیچے دی ہوئی معلومات بورڈ پر لکھیں اور بچوں کو سمجھائیں۔
  - دنیا میں پرندوں کے 7 migratory routes ہیں جن میں سے ایک Indus Flyway پاکستان سے گزرتا ہے۔
  - اس روٹ پر پرندے سردیوں کے موسم میں روس سے نقل مکانی کرتے ہیں کیونکہ وہاں سردی بہت پڑتی ہے۔
  - ان پرندوں کا مسکن دریائے سندھ نہریں اور جھیلیں ہیں۔ (ہالنجی، کلری، منچھر وغیرہ)
  - نقل مکانی کرنے والے پرندے نومبر سے مارچ تک پاکستان میں ہوتے ہیں۔ ان میں سب سے اہم پرندے سارس، بلخ، ہوبارا بسٹرد ہیں۔
  - بچے کوپی میں پرندوں کی نقل مکانی کی معلومات بورڈ سے دیکھ کر لکھیں۔
- **10 منٹ**

بچوں کے 5 - 4 گروپ بنائیں۔ ہر گروپ Indus Flyway پر تصویریں اور معلومات جمع کرے۔ سیشن 8 میں پروجیکٹ پر کام اور presentation ہوگی۔
- **5 منٹ**

**ہوم ورک**  
بچوں میں ورک شیٹ 10 تقسیم کریں اور انہیں سمجھائیں کہ ورک شیٹ میں کیا کرنا ہے۔

# ورک شیٹ 10

نام \_\_\_\_\_ کلاس \_\_\_\_\_ تاریخ \_\_\_\_\_

دئے گئے پرندوں کے بارے میں دو دو جملے لکھیں۔

شاپین:

---

---

---

تیر:

---

---

---

گدھ:

---

---

---

بطخ:

---

---

---

فاختہ:

---

---

---

شکرا:

---

---

---

## سیشن 5

- 10 منٹ بچوں کو مکالمہ نگاری (dialogue writing) سے متعارف کروائیں۔ انہیں بتائیں کہ مکالمہ دو یا دو سے زیادہ افراد کے درمیان ہوتا ہے۔

- بچوں سے کوپی میں دو پرندوں کے درمیان پیش آنے والا مکالمہ لکھوائیں جس میں ایک پرندہ اپنی آزاد زندگی کے بارے میں بات کرے اور دوسرا قید کے بارے میں۔
- بورڈ پر لکھ کر بچوں کو مکالمہ نگاری کا طریقہ بتائیں۔

طوطا :

کبوتر:

- یہ بھی بتائیں کہ مکالمے کے دوران کسی بھی تاثر کا اظہار کرنے کے لئے اسے brackets ( ) میں لکھا جاتا ہے۔ جیسے: طوطا (حیرت سے) کیا پنجرے کے بغیر بھی کوئی رہ سکتا ہے؟

- 30 منٹ بچے اپنی کوپی میں 10 - 8 جملوں کا مکالمہ لکھیں۔

## سیشن 6

- 10 منٹ بچوں سے میرا پالتو جانور پر مضمون لکھوائیں۔ بچوں کی مدد سے بورڈ پر ویب بنائیں۔

- 30 منٹ بچوں کو ہدایت دیں کہ وہ ویب اپنی کوپی میں بنائیں اور اس کی مدد سے 100 - 150 الفاظ کا مضمون لکھیں۔

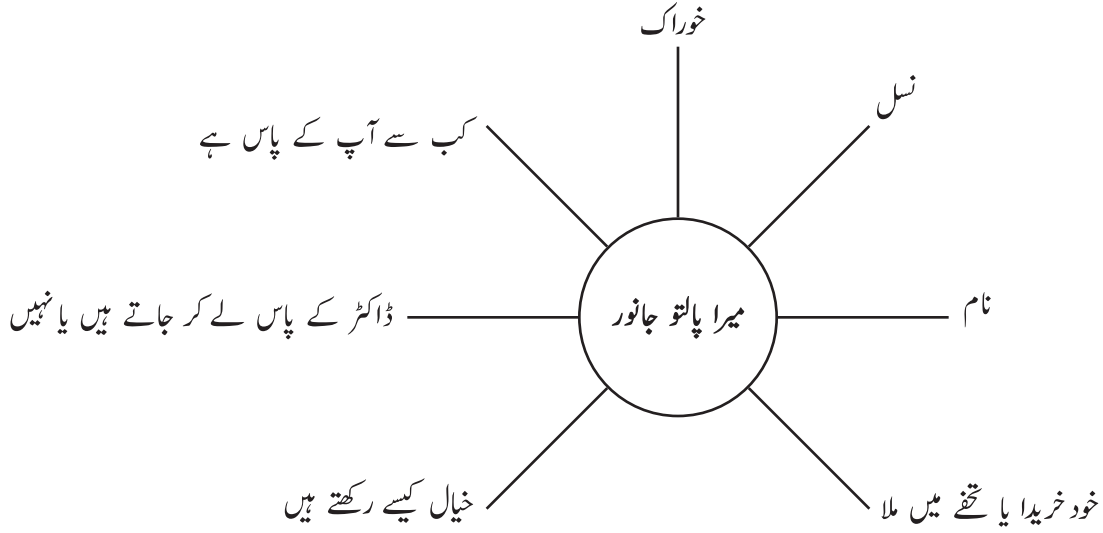

## سیشن 7

40 منٹ

- بچوں سے اشتہارات کے بارے میں گفتگو کریں۔ ان سے پوچھیں کہ اشتہار کیا ہوتا ہے اور کب دیا جاتا ہے۔
- بچوں کو بتائیں کہ جب بھی خبر کو لوگوں تک پہنچانا ہو تو اس خبر کا اشتہار دیا جاتا ہے۔ مثلاً نئی چیز کی خبر، کچھ بیچنے کی خبر، نوکری کی تلاش وغیرہ۔ بچوں کو اشتہار دینے کے مختلف ذریعے بھی بتائیں جیسے اخبار، ٹی وی، ایس ایم ایس، انٹرنیٹ، بل بورڈ وغیرہ یہ بھی بتائیں کہ تلاش گمشدہ کے بھی اشتہار ہوتے ہیں۔
- بچوں سے تلاش گمشدہ کا اشتہار بنوائیں جس میں وہ اپنے پالتو جانور کے کھو جانے کا اشتہار دیں۔ جیسے:

### تلاش گمشدہ

میری ایرانی بلی جس کا رنگ بھورا ہے دو دن سے لاپتا ہے۔ آخری بار ڈیفنس فیز 4 کے بازار میں دیکھی گئی تھی۔ گردن پر کالا نشان اور سفید گھنٹی ہے۔ جسے بھی ملے وہ نیچے دئے گئے نمبر پر اطلاع دے۔ اطلاع دینے والے کو 5 ہزار روپے انعام میں دئے جائیں گے۔ شکریہ۔

جانور کی  
تصویر

فون نمبر \_\_\_\_\_

نوٹ: بچوں کو یاد دلائیں کہ انہیں سیشن 4 میں دیا گیا کام سیشن 8 کے لئے لانا ہے۔

## ٹیچر کے لئے نوٹ

سیشن 8 کے لئے 5-6 چارٹ پیپر، گونڈ، مارکر اور قینچی کا انتظام کر لیں۔

## سیشن 8

- **25 منٹ** بچے اپنے اپنے گروپ میں بیٹھیں اور پروجیکٹ پر کام کریں۔ ہر گروپ کو A3 سائز کا کاغذ، گونڈ، مارکر اور قینچی دیں۔
- **15 منٹ** ہر گروپ باری باری اپنا پروجیکٹ کلاس کے سامنے پیش کرے۔ جب سب پروجیکٹ پیش ہو جائیں تو بچے سب سے اچھے پروجیکٹ کے لئے ووٹ کریں۔ سب بچوں کے پروجیکٹ کی تعریف ضرور کریں۔



# کس کس کا گھر

## سیشن 1

20 منٹ

- کہانی پڑھنے سے پہلے بچوں سے گفتگو کریں۔
- سب سے زیادہ آرام انہیں کہاں ملتا ہے؟
- کھانا پینا کہاں ہوتا ہے؟
- گھر کا کون سا حصہ انہیں زیادہ پسند ہے؟
- گھر کی صفائی میں وہ اپنی امی کا ہاتھ بٹاتے ہیں یا نہیں؟
- بچے اپنے خیالات کا مکمل اظہار کریں۔ ہر بچے کو بولنے کا موقع دیں۔
- بچوں کو بتائیں کہ گھر ہمیں تحفظ دیتا ہے۔ اسی طرح ہر جانور اور پودے کو رہنے کے لئے جگہ کی ضرورت ہوتی ہے جہاں وہ محفوظ رہیں اور انہیں خوراک حاصل ہو۔
- ہر جاندار کی ایک مخصوص جگہ ہوتی ہے جہاں انہیں گھر، کھانا اور پانی ملتا ہے۔
- گلہری درختوں پر رہتی ہے، ہرن جنگلات میں رہتے ہیں، خرگوش ہری بھری گھاس میں پائے جاتے ہیں اور مچھلی پانی میں ہوتی ہے۔
- وہ جگہ جہاں مخصوص جانور رہتے ہیں ان جانوروں کا مسکن یا habitat ہوتا ہے۔ یہ بڑی جگہ ہوتی ہے جیسے جنگل۔ micro habitat چھوٹی جگہ کو کہتے ہیں جیسے درخت۔
- بچوں کو بتائیں کہ ان کے اسکول میں درخت، پودوں میں بہت سے پرندے، جانور اور کیڑے مکوڑے رہتے ہیں۔

20 منٹ

• بچوں کو کہانی کس کس کا گھر پڑھ کر سنائیں۔ مشکل الفاظ کے معنی سمجھائیں۔ انہیں بتائیں کہ:

- گلہری، کوا اور شہد کی مکھی درخت پر رہتے ہیں۔ وہ ان کا مسکن (habitat) ہے۔
- اسی طرح بطخ، مینڈک اور مچھلی کا مسکن تالاب ہے۔
- تتلی، گرگٹ اور مکڑی کا مسکن پودے ہیں۔
- گھونگھا، کیچوا اور جھینگڑ پتھر کے نیچے رہتے ہیں۔

## ٹیچر کے لئے نوٹ

سیشن 2 میں بچوں کو کسی قریبی پارک یا باغ میں لے جانے کا انتظام کر لیں۔

## سیشن 2

- **10 منٹ** بچوں کو کسی پارک یا باغ میں لے جائیں۔ بچے اپنے ساتھ نوٹ بک اور پنسل بکس رکھیں۔
- **25 منٹ** - بچوں کو بتائیں کہ انہیں پورے باغ یا پارک میں موجود ایسی چیزوں کے نام لکھنے ہیں جن میں جانوروں کے گھر ہوتے ہیں۔ جیسے درخت، پودے، پتھر، کیاری وغیرہ۔
- **25 منٹ** بچے باغ میں موجود چیزوں کا مشاہدہ کریں اور اپنی نوٹ بک میں لکھتے جائیں۔ اس کام میں بچوں کی مدد کریں۔
- **5 منٹ** ہوم ورک  
بچوں کو براعظم Antarctica کے علاوہ باقی 6 براعظم کے گروپ میں تقسیم کریں۔ بچوں سے کہیں کہ ہر گروپ اپنے براعظم میں پائے جانے والے جانوروں کی تصویریں جمع کرے۔ سیشن 5 میں ان تصویروں سے کلاس ایکٹیوٹی کرائی جائے گی۔

## سیشن 3

- **10 منٹ** 4-6 بچوں سے کہانی پڑھوائیں۔
- **30 منٹ** سیشن 8 میں micro habitat کی ایکٹیوٹی کروانے کے لئے بچوں کو 4 گروپ میں بانٹ دیں اور ہر گروپ کو ایک ایک مسکن دیں۔

- درخت
- تالاب
- پودے
- پتھر
- ہر گروپ سے کہیں کہ اپنے مسکن کے حساب سے micro habitat بنانے کے سامان کی فہرست بنائے۔ بچوں کی اس کام میں مدد کریں۔ بچے اپنے گروپ میں سامان بانٹ لیں کہ کون کیا چیز لائے گا۔ یہ سامان سیشن 8 میں استعمال ہو گا۔

### سامان کی فہرست

1 درخت کا گروپ	2 تالاب کا گروپ
- براؤن چارٹ پیپر	- جوتے کا ڈبہ
- ہرا چارٹ پیپر	- نیلا واٹر کلر
- تھرما پول ("12" x 12")	- fish wire
- مصنوعی چڑیا، انڈے	- مصنوعی سمندری جانور
- گھونسے کے لئے تنکے	- سیپ، پتھر، seaweed
3 پودے کا گروپ	4 پتھر کا گروپ
- 4-5 چھوٹے گملے	- گتے کا ٹکڑا ("12" x 12")
- مٹی اور چھوٹے پتھر	- مٹی اور چھوٹے پتھر
- مصنوعی شہد کی مکھیاں، چیونٹیاں	- مصنوعی سانپ، کچھوئے، چیونٹیاں
تنلی، گھونگھا، cocoon، caterpillar	
- مصنوعی پھول، پتے	

نوٹ: بچے مصنوعی جانور play dough سے بنا سکتے ہیں۔

## ٹیچر کے لئے نوٹ

سیشن 4 کے لئے بچوں کی تعداد کے مطابق A4 سائز کا کاغذ اور رنگین پنسل کا انتظام کر لیں۔

## سیشن 4

10 منٹ

• 4 - 6 بچوں سے کہانی پڑھوائیں۔

25 منٹ

• بچوں میں A4 کاغذ اور رنگین پنسل بانٹ دیں۔ بچوں سے کہیں کہ سیشن 2 میں انہوں نے جو کچھ اپنی نوٹ بک میں لکھا تھا اس کی عکاسی کاغذ پر ڈرائنگ بنا کر کریں۔ اپنی ڈرائنگ میں رنگ بھریں اور label کریں۔

## ہوم ورک

5 منٹ

• نیچے دئے گئے الفاظ سے املا کی تیاری کریں۔

درخت جسم پھل زبان پھولوں تالاب مچھلی تتلی مکڑی پودوں سخت سبزی مٹی گھر کیڑے

- جانوروں کی جمع کی ہوئی تصویریں سیشن 5 کے لئے لے کر آئیں۔

## ٹیچر کے لئے نوٹ

سیشن 5 کے لئے بچوں کی تعداد کے مطابق چارٹ پیپر، مارکر اور گوند کا انتظام کر لیں۔

## سیشن 5

- **15 منٹ** بچے اپنی کوپی نکالیں۔ دئے گئے الفاظ کا املا کروائیں۔ بچوں سے کوپی لے لیں اور بعد میں خود چیک کریں اور نمبر دے کر بچوں کو واپس کر دیں۔
- **25 منٹ** بچوں کو ان کے گروپ میں بٹھائیں۔ ہر گروپ کو ایک چارٹ پیپر، مارکر اور گوند دیں۔
  - بچے چارٹ پیپر پر دیا گیا براعظم بنائیں، اس پر اپنی لائی ہوئی جانوروں کی تصویریں چپکائیں اور ان جانوروں کے نام خوشخط لکھیں۔
  - ہر گروپ کا چارٹ کلاس میں ڈسپلے کریں۔

## سیشن 6

• 15 منٹ بچوں کے ساتھ صفت دہرائیں۔

- وہ الفاظ جو کسی اسم کی وضاحت کریں صفت ہیں۔
- بچوں سے کلاس میں موجود اسم الفاظ پوچھ کر بورڈ پر لکھیں جیسے کرسی۔
- بچوں سے اس کی صفت پوچھیں کہ کرسی کیسی ہے؟
- بچے مختلف جواب دیں گے۔ کوئی بھورا کہے گا۔ کوئی سخت کہے گا۔ بچوں کو بتائیں کہ بھورا اور سخت کرسی کی صفات ہیں۔

• 20 منٹ بچوں سے کہیں کہ کہانی سے 10 اسم تلاش کریں اور ان کی صفت لکھیں۔ جیسے:

اسم	صفت	اسم	صفت
باغ	خوبصورت	تنلی	رنگ برنگی
درخت	اونچا	پھول	لال
پھل	میٹھا	پتھر	سخت
زبان	گلابی	گھاس	نرم و ملائم
بطخ	سفید	رات	اندھیری

ہوم ورک

• 5 منٹ گھر میں موجود 5 اسم الفاظ اور ان کی دو دو صفت لکھیں۔

## سیشن 7

10 منٹ

• بچوں سے پوچھیں کہ:

- جب وہ کسی پارک کی سیر کرنے جاتے ہیں تو اپنے ساتھ کیا کیا چیزیں لے جاتے ہیں؟
- باغ یا پارک میں کون کون سی چیزیں ہوتی ہیں؟
- وہاں وہ کیا کیا کرتے ہیں؟
- زیادہ سے زیادہ بچوں کو بات چیت کرنے کا موقع دیں۔

30 منٹ

• بچے کو پی نکالیں اور باغ یا پارک کی سیر پر پیراگراف لکھیں۔ بورڈ پر نیچے دئے گئے اشارے لکھیں۔ بچے ان کی مدد سے پیراگراف لکھیں۔

- باغ یا پارک کا نام
- کس کے ساتھ گئے
- کون سے کھیل کھیلے
- کون کون سے جھولوں پر مزا آیا
- کون سے پرندے، جانور یا کیڑے مکوڑے دیکھے

نوٹ: بچوں کو یاد دلائیں کہ انہیں سیشن 8 کے لئے جمع کی ہوئی چیزیں لے کر آنی ہیں۔

### ٹیچر کے لئے نوٹ

سیشن 8 میں ایکٹیوٹی کے لئے اسکول کی آرٹ ٹیچر یا 2 - 1 اور ٹیچروں کو مدد کرنے کے لئے بلوائیں۔ ایکٹیوٹی کے لئے ضروری سامان کا انتظام کر لیں۔

## سیشن 8

40 منٹ

بچوں کو گروپ میں بٹھائیں۔ بچے اپنے پروجیکٹ پر کام کریں۔ اس کام میں بچوں کی مدد کریں۔ پروجیکٹ بن جائیں تو کلاس میں ڈسپلے کریں۔

### درخت

براؤن چارٹ پیپر سے تنا تیار کر لیں۔ ہرے چارٹ پیپر کے پتے کاٹ کر اس میں لگا دیں۔ تھرما پول کی چھوٹی شیٹ پر تنے کو گوند کی مدد سے کھڑا کر دیں۔ پتوں کے بیچ میں تنکوں سے گھونسل بنا کر مصنوعی چڑیا اور انڈے رکھ دیں۔

### تالاب

جوتے کے ڈبے کے اندر نیلا رنگ کر دیں۔ ڈبے کا نیلا حصہ ٹی وی کی طرح سامنے رکھیں۔ اوپر گتے میں چند چھوٹے سوراخ کر لیں۔ اب ان سوراخ میں fish wire کی مدد سے مختلف سمندری جانور لٹکا دیں۔ گتے میں نیچے سیپ اور پتھر رکھ دیں۔

### پودے

گملے میں مٹی اور پتھر ڈالیں۔ اس میں پھول اور پودا لگائیں۔ کیٹر پلر سکون اور تتلی رکھ دیں۔ شہد کی کھیاں اور چیونٹیاں رکھ دیں

### پتھر

12" x 12" کا گتے کا ٹکڑا لیں۔ اس پر گوند میں تھوڑا پانی ملا کر لگا دیں۔ اس پر مٹی ڈال دیں۔ اس طرح base تیار ہو جائے گی۔ اس پر 2-3 انچ کے بہت سارے پتھر رکھ دیں۔ اور اس میں چیونٹیاں کچھوئے گھونگھے اور سانپ رکھ دیں۔



# لمبی چھوٹی بات

## ٹیمپرز گائیڈ

bookgroup

